

BEGA**10 036**

Einputzrahmen
Plaster frame
Cadre d'encastrement

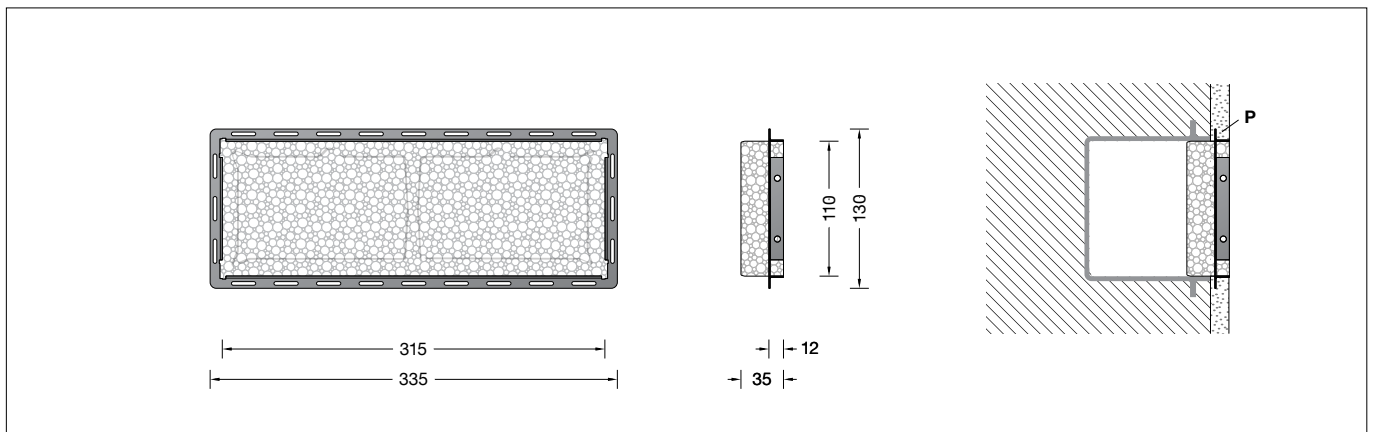

Gebrauchsanweisung

Anwendung

Für den Einbau von Einbaueinheiten in Wände aus Beton, welche verputzt werden, ist es zweckmäßig, Einputzrahmen zu verwenden.

10 036 Einputzrahmen
für den flächenaufliegenden Einbau von Leuchten

passend für Einbaueinheit 10 436 · 13 522

Produktbeschreibung

Der Einputzrahmen besteht aus Aluminium
Farbe grafit
Für Putzstärken von 12 - 20 mm

Montage

Einputzrahmen **P** in das Einbaueinheit einsetzen und auf Putzstärke ausrichten.
Der Putzrahmen verbleibt nach Fertigstellung der Putzarbeiten als Abschlusskante im Bauwerk.
Styroporeinsatz vor Einbau der Leuchte vorsichtig aus dem Einputzrahmen entfernen.

Instructions for use

Application

For the mounting of installation housings in concrete walls, which will be plastered, it is practical to use a plaster frame.

10 036 Plaster frame
for surface mounting installation of luminaires

suitable for recessed installation housing
10 436 · 13 522

Product description

The plaster frame is made of aluminium
Colour graphite
For plaster thickness of 12 - 20 mm

Installation

Insert plaster frame **P** into the installation housing and align plaster frame according to the thickness of the plaster.
After having finished the plaster workings, the plaster frame remains in the building as border.
Carefully remove the the styrofoam insert from the plaster frame before installing the luminaire.

Fiche d'utilisation

Utilisation

Pour l'encastrement des boîtiers d'encastrement dans des murs en béton recouverts d'enduit, il peut être utile d'utiliser des cadres d'encastrement.

10 036 Cadre d'encastrement
à installer en appui des murs des luminaires

approprié pour boîtier d'encastrement
10 436 · 13 522

Description du produit

Cadre d'encastrement fabriqué en aluminium
Couleur graphite
Pour une épaisseur d'enduit de 12 - 20 mm

Encastrement

Poser le cadre d'encastrement **P** dans le boîtier d'encastrement et aligner le cadre d'encastrement en fonction de l'épaisseur d'enduit.
Une fois le crépissage terminé, le cadre reste dans la maçonnerie comme joint de finition.
Avant le montage du luminaire, écarter prudemment le gabarit en polystyrène du cadre d'encastrement.