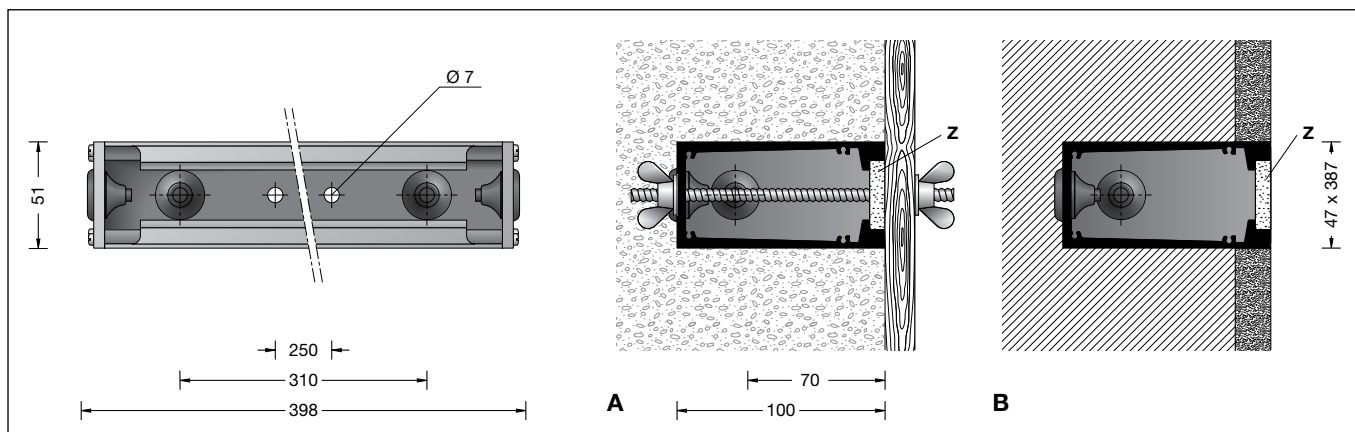

Gebrauchsanweisung
Instructions for use
Fiche d'utilisation**Einbaugehäuse**
Installation housing
Boîtier d'encastrement**10561****Anwendung**

Einbaugehäuse für den Einbau von Leuchten in Wände aus Beton oder verputztem Mauerwerk.

10561 Einbaugehäuse mit einer Einbauöffnung 387 x 47 mm

Produktbeschreibung

Das Einbaugehäuse besteht aus Aluminium
2 Bohrungen \varnothing 7 mm und
2 Gewindestangen mit Flügelmuttern zur Befestigung an der Verschalung
4 Leitungseinführungen für
Netzanschlussleitung max. \varnothing 10,5 mm
Zentrierplatte mit 2 Befestigungslöchern

Montage**Einbau in Sichtbeton**

Einbaugehäuse einmessen.
Zentrierplatte **Z** auf der Schalung anbringen. Sie dient der Positionierung des Einbaugehäuses und soll es auch während der Bauzeit vor Verschmutzung schützen.
Netzanschlussleitung in das Einbaugehäuse führen.
Einbaugehäuse über die Zentrierplatte setzen und mit Gewindestangen und Flügelmuttern an der Verschalung befestigen. (Abb. **A**)
Gegebenenfalls abdichten.

Putzbündiger Einbau

Netzanschlussleitung in Einbaugehäuse einführen.
Die Zentrierplatte **Z** einsetzen, gegebenenfalls abdichten.
Sie schützt das Einbaugehäuse vor Verschmutzung während der Bauzeit.
Einbaugehäuse in der vorgesehenen Position putzbündig einmauern. (Abb. **B**)

Application

Installation housing for recessed installation of luminaires in walls made of concrete or plastered brickwork.

10561 Installation housing with a recess opening 387 x 47 mm

Product description

The installation housing is made of aluminium
2 holes \varnothing 7 mm and
2 threaded rod with wing screws for fixing at the sheeting
4 cable entries for mains supply cable max \varnothing 10.5 mm.
Centre-plate with 2 fixing holes

Installation**Installation in fair-faced concrete**

Calibrate the installation housing.
Fix centre-plate **Z** on formwork.
It is needed for centering and positioning the installation housing and during building activity protects the installation housing against soiling.
Lead mains supply cable into installation housing.
Place the installation housing on the centre-plate and fix it on the sheeting with the fixing holes and the threaded rods by means of the wing nuts. (ill. **A**)
If necessary seal.

Flush mounted installation with plaster

Lead mains supply cable into installation housing.
Fix centre-plate **Z**, seal if necessary.
It protects the luminaire housing against soiling during building activity.
Wall in the installation housing in the intended position flush with plaster. (ill. **B**)

Utilisation

Boîtier d'encastrement pour l'installation de luminaires dans les murs en béton ou dans de la maçonnerie qui sera recouverte d'enduit.

10561 Boîtier d'encastrement avec réservation 387 x 47 mm

Description du produit

Le boîtier d'encastrement est fabriqué en aluminium
2 trous \varnothing 7 mm et
2 tiges filetées avec écrou à oreilles pour la fixation sur le coffrage
4 entrées pour câble, max. \varnothing 10,5 mm.
Gabarit de centrage avec 2 trous de fixation

Installation**Encastrement dans le béton brut**

Marquer le positionnement du boîtier d'encastrement.
Fixer le gabarit de centrage **Z** sur le coffrage. Il sert à positionner le boîtier d'encastrement.
Pendant la phase de construction il protège également le boîtier d'encastrement contre les salissures.
Introduire le câble de raccordement dans le boîtier d'encastrement.
Placer le boîtier d'encastrement sur le gabarit de centrage et fixer avec les écrous à oreilles à travers les trous de fixation et les tiges filetées sur le coffrage. (Fig. **A**)
Le cas échéant, étancher.

Encastrement à fleur d'enduit

Introduire le câble de raccordement dans le boîtier d'encastrement.
Installer le gabarit de centrage **Z**, le cas échéant étancher.
Pendant la phase de construction, il protège le boîtier d'encastrement contre les salissures.
Maçonner le boîtier d'encastrement à fleur de l'enduit dans la position prévue. (Fig. **B**)