

BEGA**13 109**

Deckenverteiler für die Verwendung im Innenbereich
 Ceiling distributor for indoor use
 Distributeur pour utilisation à l'intérieur

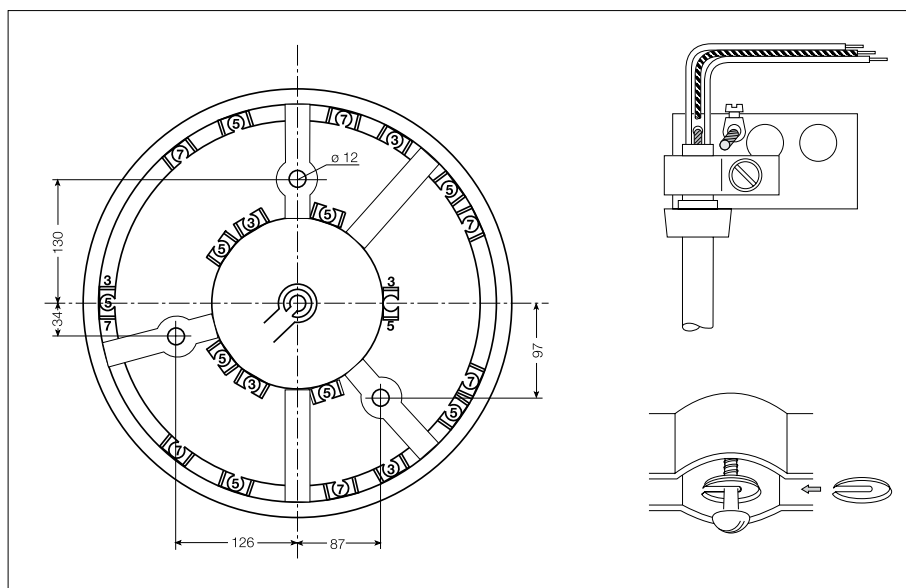

Gebrauchsanweisung

Anwendung

Deckenverteiler mit rundem Grundriss.
 Mit diesem Bauteil können Leuchtengruppen individuell gestaltet werden.
 Maximale Dauerlast bei gleichmäßiger Gewichtsverteilung ca. 20 kg.

Produktbeschreibung

Deckenverteiler mit rundem Grundriss aus Kunststoff · Oberfläche weiß
 Passend für:
 8 Leuchten bis maximal \varnothing 250 mm
 6 Leuchten bis maximal \varnothing 300 mm
 4 Leuchten bis maximal \varnothing 350 mm
 3 Leuchten bis maximal \varnothing 400 mm

Deckenplatte mit maximal 13 Abhängepunkten
 Abdeckung mit maximal 8 Abhängepunkten
 Zum Lieferumfang gehören 8 Aufhänger
 CE – Konformitätszeichen
 Gewicht: 1,1 kg

Sicherheit

Für die Installation und für den Betrieb dieses Produktes sind die nationalen Sicherheitsvorschriften zu beachten.
 Der Hersteller übernimmt keine Haftung für Schäden, die durch unsachgemäßen Einsatz oder Montage entstehen.
 Werden nachträglich Änderungen an diesem Produkt vorgenommen, so gilt derjenige als Hersteller, der diese Änderungen vornimmt.

Instructions for use

Application

Round ceiling distributor.
 With this accessory multiples of pendant groups can be created individually.
 For constant load of maximum 20 kg.

Product description

Round ceiling distributor made of synthetic material · Finish white
 Suitable for:
 8 luminaires up to max. \varnothing 250 mm
 6 luminaires up to max. \varnothing 300 mm
 4 luminaires up to max. \varnothing 350 mm
 3 luminaires up to max. \varnothing 400 mm

Ceiling plate with up to 13 suspension points
 Cover with up to 8 suspension points
 8 hangers are supplied with the distributor
 CE – Conformity mark
 Weight: 1.1 kg

Safety indices

The installation and operation of this product are subject to national safety regulations.
 If damage is caused by improper use or installation, the manufacturer is released from any liability.
 If the product will subsequently be modified, the person responsible for the modification will be considered as manufacturer.

Fiche d'utilisation

Utilisation

Distributeur à section ronde.
 Cet élément vous offre la possibilité de réaliser un groupe de suspensions selon vos idées.
 Pour charge continue de 20 kg maximum.

Description du produit

Distributeur à section ronde en matière synthétique de couleur blanche
 Approprié pour:
 8 luminaires jusqu'à \varnothing 250 mm maximum
 6 luminaires jusqu'à \varnothing 300 mm maximum
 4 luminaires jusqu'à \varnothing 350 mm maximum
 3 luminaires jusqu'à \varnothing 400 mm maximum

Plaque de plafond avec un maximum de 13 points de suspension
 Couvercle avec un maximum de 8 points de suspension
 8 suspendeurs sont livrés
 CE – Sigle de conformité
 Poids: 1,1 kg

Sécurité

Pour l'installation et l'utilisation de ce produit, respecter les normes de sécurité nationales.
 Le fabricant décline toute responsabilité résultant d'une mise en œuvre ou d'une installation inappropriée du produit.
 Toutes les modifications apportées au produit se feront sous la responsabilité exclusive de celui les effectuera.

Montage

Den durch Federn gehaltenen Deckel abheben. Die gewünschten Abhängepunkte am äußeren Ring der Deckenplatte vorsichtig bohren.

Um das Ausbrechen des Materials zu vermeiden, sollte von innen mit einem kleineren Bohrer vorgebohrt und die Endbohrung von außen vorgenommen werden.

Die Abhängepunkte auf dem äußeren Ring haben eine gleichmäßige Teilung für 3, 5, oder 7 Leuchten, auf dem inneren Ring für 3 oder 5 Leuchten.

Die Abhängepunkte sind durch entsprechende Kennziffern markiert. Außerdem kann in der Mitte des Verteilers eine Leuchte zentral abgehängt werden.

Werden Abhängepunkte auf dem inneren Ring oder am Mittelpunkt benötigt, so muss der Deckel an den entsprechenden Körnerpunkten mit Bohrungen von \varnothing 8 mm versehen werden. Um das Ausbrechen des Materials zu vermeiden, sollte von innen mit einem kleineren Bohrer vorgebohrt und die Endbohrung von außen vorgenommen werden.

Zur Montage der Deckenplatte nur geeignetes Befestigungsmaterial verwenden

Befestigungslöcher an der Decke anzeichnen und bohren. Befestigungsschrauben halb eindrehen. Deckenplatte an Decke halten und Anschlusskabel durch die Lochöffnung nach unten in den Anschlussraum einführen. Deckenplatte an Befestigungsschrauben befestigen, indem die Vorsteckscheiben über die Schraubenköpfe geschoben werden. Schrauben anziehen.

Anschlussklemme und Baldachin vom Leuchtenkabel entfernen.

Zur Montage der Aufhänger zunächst endgültige Länge der Leuchtenkabel festlegen, dann erst Kabel abmanteln. Bitte berücksichtigen Sie die Länge der Abmantelung bei der benötigten Gesamtlänge.

Die Kabel der Leuchten im inneren Ring und in der Mitte durch die vorgebohrten Löcher des Deckels führen. Hierbei müssen die Markierungspfeile auf der Deckenplatte und dem Deckel beachtet werden.

Leuchtenkabel in Aufhänger einführen. Trage-seil durch die Lochöffnung führen, eine Schlaufe bilden und durch Feststellklemme zurückführen. Stahlseil strammziehen und mit Feststellschraube befestigen. Mantelklemme fest anziehen.

Aufhänger in Deckenplatte einhängen, Leitungen zum Anschlussraum führen, Schutzleiteranschluss und elektrischen Anschluss und Anschlussklemme vornehmen. Deckel auf Deckenplatte aufsetzen und darauf achten, dass die Markierungspfeile der Deckenplatte und der Innenseite des Deckels übereinander liegen müssen.

Installation

Remove cover which is held by spring clips. Drill the desired suspension points at the outer ring of the ceiling plate carefully. To avoid breaking-out of the material we recommend to pre-drill smaller holes from inside the cover and re-drill the final holes from the outside.

The suspension points of the outer ring provide an equal division for 3, 5, or 7 pendant luminaires.

The inner ring provides an equal division of 3 or 5 suspension points.

The suspension points are marked by numbers accordingly. Additionally, one pendant luminaire can be suspended from the center of the cover.

If suspension points are required at the inner ring or from the center, holes of \varnothing 8 mm have to be drilled into the pre-marked suspension points of the cover. To avoid breaking-out of the material we recommend to pre-drill smaller holes from inside the cover and re-drill the final holes from the outside.

Use only suitable fixing material for mounting the ceiling plate to the ceiling.

Mark the fixing points at the ceiling and drill the holes. Screw fixing screws halfway in. Hold ceiling plate to the ceiling and lead the mains cable through the cable entry into the connection room. Secure the ceiling plate to the fixing screws by sliding the included slotted metal disks onto the screw heads. Tighten the fixing screws finally.

Remove terminal and canopy from the luminaire cable.

Determine final length of the luminaire cable. Strip end of the luminaire cable. Please consider the stripped-off length for the required total length of the luminaire. If pendant luminaires are to be suspended from the inner ring or from the center it is important that the flex is led through the holes of the cover before it is inserted into the hanger. Please notice and observe the marking arrows at the ceiling plate and the cover.

Insert luminaire cable into hanger. The steel wire must be passed through the hole and led back into the clamp. Pull the steel wire tight and fasten it with the fixing screw safely. Fasten cable clamp safely.

Place hanger into the conical openings of the ceiling plate. Lead the wires into the connection room and make earth connection and electrical connection to the terminals. Place cover to the ceiling plate and make sure that the marking arrows of the ceiling plate and the cover coincide.

Installation

Enlever le couvercle maintenu par des ressorts. Percer les points de suspension désirés sur l'anneau extérieur soigneusement. Pour éviter des éclats du matériau nous vous proposons de prépercer les trous de l'intérieur avec un perceur mince et de réaliser le perçage définitif de l'extérieur. La graduation des points de suspension sur l'anneau extérieur est prévue pour l'arrangement régulier de 3, 5, et 7 luminaires tandis que l'anneau intérieur est préparé pour le groupage de 3 et 5 luminaires.

Les points de suspension sont marqués par des chiffres correspondants. En outre ce distributeur offre la possibilité du montage d'une suspension au milieu.

Si des suspensions sont prévues là centre ou sur l'anneau intérieur il faut percer des trous de \varnothing 8 mm aux points marqués. Pour éviter des éclats du matériau nous vous proposons de prépercer les trous de l'intérieur avec un perceur mince et de réaliser le perçage définitif de l'extérieur.

Pour le montage de la base n'utiliser que du matériel de fixation approprié.

Marquer les trous de fixation au plafond et les percer. Mettre les chevilles en place et serrer les vis jusqu'au moitié. Tenir la plaque au plafond. Passer les câbles de raccordement par l'orifice et les introduire dans l'emplacement de connexion. Fixer la plaque en la passant dans les vis et en introduisant les rondelles fendues sous les têtes des vis. Serrer les vis de fixation.

Enlever l'attache et le cache-piton du câble du luminaire.

Avant pouvoir dénuder le câble et avant monter les suspendeurs il faut connaître les mesures définitives des câbles des luminaires. Veuillez considérer la partie du câble dénudé afin d'obtenir la longueur totale souhaitée. Passer les câbles des suspensions de l'anneau intérieur et du milieu par les trous du couvercle en faisant attention aux flèches marquées sur la plaque et le couvercle.

Introduire le câble du luminaire dans le suspendeur. Passer le fil d'acier dans l'orifice, le courber et le passer dans la borne. Tendre énergiquement le fil d'acier, serrer la vis de la borne et la vis de maintien du câble.

Placer les suspendeurs dans la plaque de plafond et passer les fils des suspendeurs dans l'emplacement de connexion. Procéder à la connexion de la mise à la terre et ou raccordement électrique à la borne.