

BEGA**13 649**

Pendelverkürzer für die Verwendung im Innenbereich
 Pendant shortener for indoor use
 Réducteur de suspension pour utilisation à l'intérieur

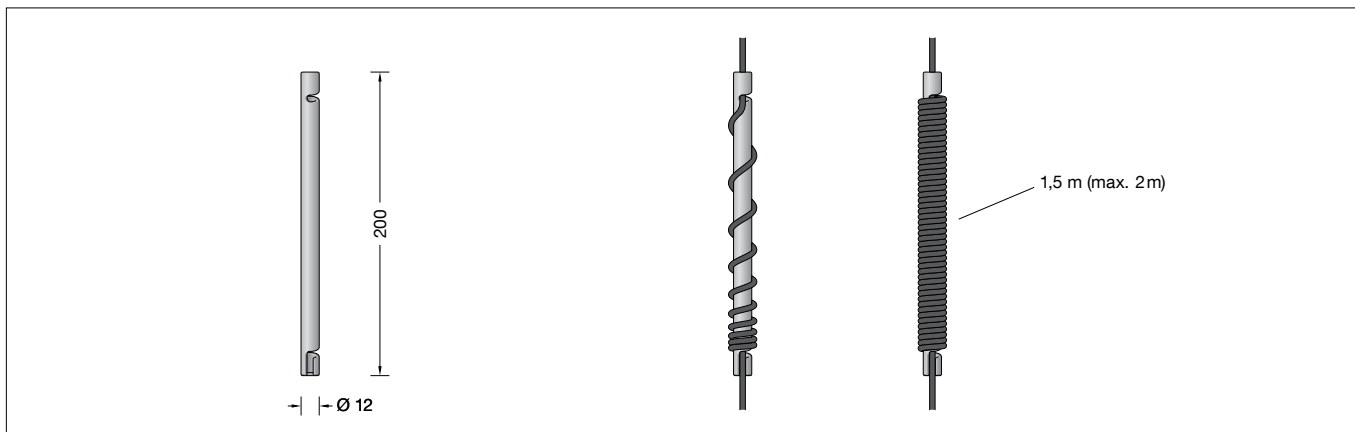

Gebrauchsanweisung

Anwendung

Pendelleuchten werden mit der im Katalog verzeichneten Gesamtlänge geliefert.

Wenn Pendelleuchten nur zeitweise auch in geringeren Gesamtlängen benötigt werden, kann mit einem Pendelverkürzer die Länge des Leitungspendels schnell und werkzeuglos verstellt werden.

Produktbeschreibung

Pendelverkürzer aus Kunststoff, Oberfläche Farbe samtweiß
 Für Koaxialleitung-Leitungspendel, Ø max. 3,6 mm, 2 x 0,5[□] bis 2 x 0,75[□]
 Werkzeuglose Leitungsverkürzung um 1,5 m (max. 2,0 m) Leitungslänge möglich
 Geeignet für Pendelleuchten bis zu einem Maximalgewicht von 2,25 kg

Abmessungen Ø 12 x 200 mm

CE – Konformitätszeichen

Gewicht: 0,03 kg

Montage

Pendelleuchte entlasten (anheben) und Leuchtenleitung (Koax) in obere Mulde des Pendelverkürzers einlegen.
 Pendelverkürzer festhalten und mit der Leuchtenleitung soweit umwickeln, bis die gewünschte Abhängöhe erreicht ist.
 Leuchtenleitung in die untere Mulde des Pendelverkürzers einlegen und Pendelleuchte vorsichtig in Abhängeposition ablassen.

Instructions for use

Application

Pendant luminaires are delivered in an overall length as specified in the catalogue.

If pendant luminaires are temporarily required in a reduced overall length, the length of the cable suspension can easily be adjusted without tools using a pendant shortener.

Product description

Pendant shortener made of synthetic material, finish colour velvet white
 For coaxial cable pendant Ø max. 3.6 mm, 2 x 0.5 to 2 x 0.75[□]
 Tool-free cable shortening by 1.5 m (max. 2.0 m) cable length possible
 Suitable for pendant luminaires up to a maximum weight of 2.25 kg

Dimensions dia. 12 x 200 mm.

CE – Conformity mark

Weight: 0.03 kg

Installation

Relieve (raise) the load on the pendant luminaire and insert the luminaire cable (coaxial) into the upper recess of the pendant shortener.
 Hold the pendant shortener firmly and wrap the luminaire cable around it until the desired suspension height is reached.
 Insert the luminaire cable into the lower recess of the pendant shortener and carefully release the pendant luminaire into the suspension position.

Fiche d'utilisation

Utilisation

Nous livrons les suspensions avec la longueur totale indiquée dans le catalogue.

Lorsque l'on a besoin de suspensions ayant des longueurs totales plus courtes temporairement, un réducteur de suspension permet de la modifier sans outil et rapidement.

Description du produit

Réducteur de suspension en matière synthétique, finition couleur blanc satiné
 Pour câble coaxial de suspension, Ø 3,6 mm max., 2 x 0,5 jusqu'à 2 x 0,75[□]
 Possibilité de raccourcir le câble de 1,5 m (2 m max.) sans outils
 Convient aux suspensions d'un poids maximal de 2,25 kg

Dimensions Ø 12 x 200 mm.

CE – Sigle de conformité

Poids: 0,03 kg

Montage

Délester (soulever) la suspension et placer le câble du luminaire (coaxial) dans la cavité supérieure du réducteur de suspension.
 Maintenir le réducteur de suspension et l'enrouler avec le câble du luminaire jusqu'à atteindre la hauteur de suspension souhaitée.
 Placer le câble du luminaire dans la cavité inférieure du réducteur de suspension et relâcher précautionneusement le luminaire en position de suspension.

BEGA**13 649**

Acortador de la suspensión
 Sistema di accorciamento sospensione
 Pendelverkorter



Instrucciones de uso

Aplicación

Las luminarias de suspensión se entregan con la longitud total indicada en el catálogo.

Si las luminarias de suspensión se necesitan también con unas longitudes totales menores de forma temporal, un acortador de la suspensión permite regular la longitud del cable de suspensión de forma rápida y sin herramientas.

Descripción del producto

Acortador de la suspensión de material sintético,
 Superficie color blanco aterciopelado
 Para cable de suspensión de cable coaxial,
 Ø máx. 3,6 mm, 2 x 0,5[□] hasta 2 x 0,75[□]
 La longitud del cable puede acortarse
 1,5 m (máx. 2,0 m) sin herramientas
 Apto para luminarias de suspensión hasta un peso máximo de 2,25 kg

Dimensiones Ø 12 x 200 mm

CE – Símbolo de conformidad

Peso: 0,03 kg

Montaje

Soltar la luminaria de suspensión (subirla) e introducir el cable de la luminaria (coaxial) en la canaleta superior del acortador de la suspensión.

Mantener sujeto el acortador de la suspensión y enrollar el cable de la luminaria a su alrededor hasta alcanzar la altura de suspensión deseada.

Introducir el cable de la luminaria en la cavidad inferior del acortador de la suspensión y bajar con cuidado la luminaria de suspensión hasta la posición de suspensión.

Istruzioni per l'uso

Applicazione

Gli apparecchi a sospensione vengono forniti nella lunghezza complessiva riportata nel catalogo.

Se gli apparecchi a sospensione sono necessari temporaneamente con lunghezze compressive ridotte, è possibile regolare la lunghezza della sospensione a fune rapidamente e senza utilizzare attrezzi grazie a un sistema di accorciamento sospensione.

Descrizione del prodotto

Sistema di accorciamento sospensione in plastica,
 Superficie colore bianco
 Per cavo di sospensione coassiale,
 Ø máx. 3,6 mm, 2 x 0,5[□] fino a 2 x 0,75[□]
 Possibilità di accorciare il cavo di
 1,5 m (max. 2,0 m) senza bisogno di utensili
 Adatto per apparecchi a sospensione con un peso massimo di 2,25 kg

Misure Ø 12 x 200 mm

CE – Símbolo di conformità

Peso: 0,03 kg

Montaggio

Scaricare l'apparecchio a sospensione (sollevarlo) e inserire il cavo dell'apparecchio (coassiale) nella rientranza superiore del sistema di accorciamento sospensione.

Reggere saldamente il sistema di accorciamento sospensione e avvolgerlo con il cavo dell'apparecchio fino a quando non si ottiene l'altezza di sospensione desiderata. Inserire il cavo dell'apparecchio nella rientranza inferiore del sistema di accorciamento sospensione e, con cautela, lasciare andare l'apparecchio a sospensione nella posizione di sospensione.

Gebruiksaanwijzing

Toepassing

Pendelarmaturen worden geleverd met de in de catalogus aangegeven totale lengte.

Indien pendelarmaturen slechts tijdelijk in een kleinere totale lengte worden benodigd, kan de lengte van de snoerpendel met een pendelverkorter snel en zonder gereedschap worden versteld.

Productbeschrijving

Pendelverkorter van kunststof,
 Oppervlak kleur fluweelwit
 Voor snoerpendel van coaxkabel,
 Ø máx. 3,6 mm, 2 x 0,5[□] tot 2 x 0,75[□]
 Zonder gereedschap instellen van verkorting van kabel met
 1,5 m (max. 2,0 m) kabellengte mogelijk
 Geschikt voor pendelarmaturen tot een maximaal gewicht van 2,25 kg

Afmetingen Ø 12 x 200 mm

CE – Symbool overeenkomstig richtlijn

Europese Unie

Gewicht: 0,03 kg

Montage

Ontlast het pendelarmatuur (optillen) en plaats de armatuurkabel (coax) in de bovenste goot van de pendelverkorter.

Houd de pendelverkorter vast en wikkel de armatuurkabel er omheen totdat de gewenste ophanghoogte is bereikt.

Plaats de armatuurkabel in de onderste goot van de pendelverkorter en laat het pendelarmatuur op de gewenste hoogte hangen.