

**BEGA****13651**

Pendelversetzer für die Verwendung im Innenbereich  
 Pendant adjuster for indoor use  
 Système de suspension déportée pour utilisation à l'intérieur

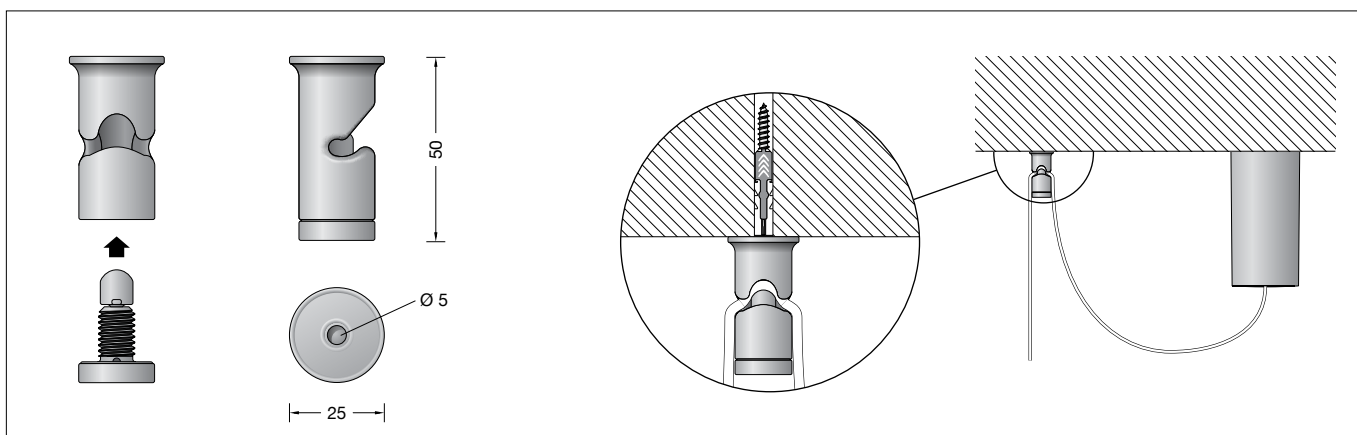

### Gebrauchsanweisung

#### Anwendung

2-teiliger Pendelversetzer aus Kunststoff für das flexible Versetzen des Abpendelpunktes von Pendelleuchten in gewünschter Distanz zum Deckenauslass.

#### Produktbeschreibung

Pendelversetzer aus Kunststoff, Oberfläche Farbe samtweiß  
 Für Koaxialleitung-Leitungspendel, Ø max. 3,6 mm, 2 x 0,5<sup>□</sup> bis 2 x 0,75<sup>□</sup>  
 Vorbereitet für die Deckenmontage, 2-teilig, bestehend aus Deckenbefestiger und Leitungsklemmteil  
 Geeignet für Pendelleuchten bis zu einem Maximalgewicht von 2,25 kg

Abmessungen Ø 25 x 48 mm  
 CE – Konformitätszeichen  
 Gewicht: 0,02 kg

#### Vor der Montage zu beachten:

Für die Befestigung des Pendelversetzers und der Leuchte ist auf ausreichende Tragfähigkeit der Deckenfläche zu achten. Das mitgelieferte Befestigungsmaterial ist auf die Eignung für den jeweiligen Montagegrund zu überprüfen. Falls erforderlich, durch geeignetes Befestigungsmaterial ersetzen. Bitte prüfen Sie nach der Montage die sichere Befestigung des Pendelversetzers und der Leuchte.

#### Montage

Alternativen Abpendelpunkt der Pendelleuchte in Distanz zum Deckenauslass festlegen und markieren.  
 Deckenbefestiger des Pendelversetzers mit beiliegendem oder anderem geeignetem Befestigungsmaterial (Senkkopfschraube) an der Decke befestigen.  
 Pendelleuchte anheben und Leuchtenleitung in die Mulde des Deckenbefestiger einlegen. Leitungsklemmteil unterseitig durch Rechtsdrehung auf den Deckenbefestiger aufschrauben und Leuchtenleitung **handfest** klemmen.  
 Pendelleuchte vorsichtig in Abhängeposition ablassen.

### Instructions for use

#### Application

2-piece pendant adjuster made of synthetic material for flexible adjustment of suspension point for pendant luminaires at a desired distance from the ceiling outlet.

#### Product description

Pendant adjuster made of synthetic material, finish colour velvet white  
 For coaxial cable pendant Ø max. 3.6 mm, 2 x 0.5 to 2 x 0.75<sup>□</sup>  
 Prepared for ceiling installation, 2-piece, consisting of ceiling fastener and cable clamp part  
 Suitable for pendant luminaires up to a maximum weight of 2.25 kg

Dimensions dia. 25 x 48 mm.  
 CE – Conformity mark  
 Weight: 0.02 kg

#### Prior to installation, please note:

When mounting the pendant adjuster and the luminaire, it must be ensured that the ceiling surface has sufficient load-bearing capacity. The fixing material provided must be checked for compatibility with the specific installation surface. If necessary, replace with suitable fixing material. Please check the secure mounting of the pendant adjuster and luminaire after installation.

#### Installation

Define and mark alternative suspension point of pendant luminaire at distance from ceiling outlet.  
 Attach the ceiling fastener of the pendant adjuster to the ceiling using the fastening material supplied (countersunk screw) or other suitable fixing material.  
 Lift the pendant luminaire and insert the luminaire cable into the recess of the ceiling fastener.  
 Screw the bottom of the cable clamp part onto the ceiling fastener by turning to the right and clamp the luminaire cable until it is **hand-tight**. Carefully lower the pendant luminaire to its suspended position.

### Fiche d'utilisation

#### Utilisation

Système de suspension déportée en matière synthétique, en deux pièces pour déporter en toute flexibilité le point de suspension des luminaires à la distance souhaitée par rapport à la sortie du plafond.

#### Description du produit

Système de suspension déportée en matière synthétique, finition couleur blanc satiné  
 Pour câble coaxial de suspension, Ø 3,6 mm max., 2 x 0,5 jusqu'à 2 x 0,75<sup>□</sup>  
 Préparé pour une installation au plafond, en 2 pièces : élément de fixation au plafond et pièce de serrage du câble  
 Convient aux suspensions d'un poids maximal de 2,25 kg

Dimensions Ø 25 x 48 mm.  
 CE – Sigle de conformité  
 Poids: 0,02 kg

#### À respecter avant l'installation :

Il convient de vérifier que la capacité de charge du plafond est suffisante pour la fixation du système de suspension déportée et du luminaire.  
 Il faut contrôler le matériel de fixation fourni pour s'assurer qu'il convient à la surface de montage correspondante. Le cas échéant, remplacer par un matériel de fixation approprié. Une fois l'installation terminée, veuillez vérifier que le système de suspension déportée et le luminaire sont solidement fixés.

#### Installation

Définir un autre point de suspension par rapport à la sortie du plafond et le marquer.  
 Accrocher l'élément servant à fixer le système de suspension déportée au plafond à l'aide du matériel fourni (vis à tête fraisée) ou de tout autre matériel adapté.  
 Soulever la suspension et placer le câble du luminaire dans la cavité de l'élément de fixation au plafond.  
 Visser à l'élément de fixation du plafond la pièce de serrage du câble – partie inférieure – en la tournant vers la droite et serrer **le câble du luminaire** à la main.  
 Relâcher précautionneusement le luminaire en position de suspension.