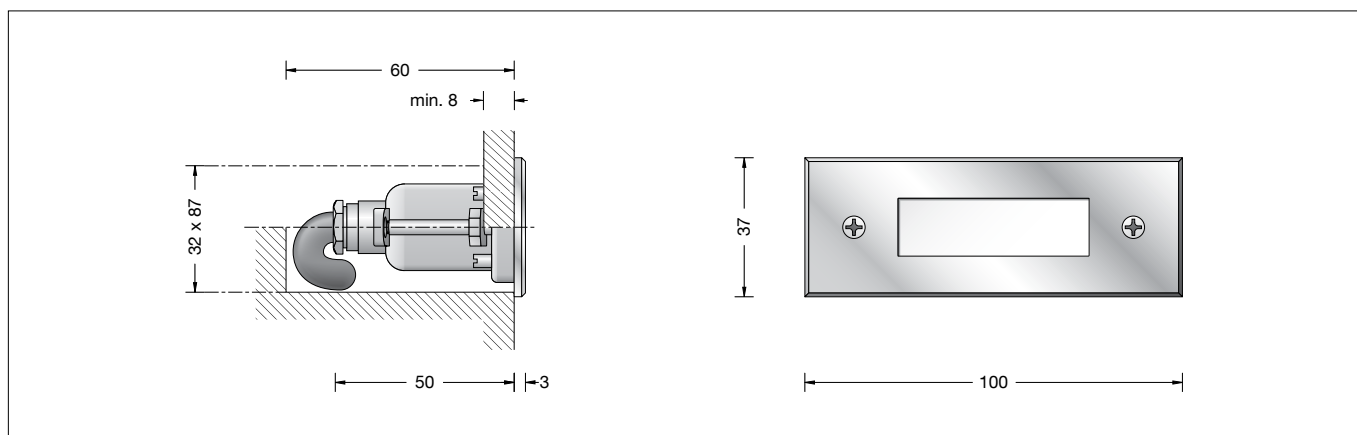

BEGA**33 280**

Wandeinbauleuchte
Recessed wall luminaire
Applique à encastrer

**Gebrauchsanweisung****Instructions for use****Fiche d'utilisation****Anwendung**

Wandeinbauleuchte mit freistrahlemendem Licht für den flächenaufliegenden Einbau.
Mit geringer Lichtleistung für orientierende Beleuchtungsaufgaben.

Bitte beachten Sie:

Die Leuchte ist nicht für den Einbau in Decken geeignet.

Application

Wall luminaire with unshielded light for surface mounted installation.
With low light output for orientating lighting tasks.

Please note:

The luminaire is unsuitable for installing in ceilings.

Utilisation

Applique encastrée à diffusion lumineuse libre, à installer en appui des murs.
Avec une puissance lumineuse faible pour un éclairage d'orientation.

Attention :

Le luminaire ne peut pas être installé dans les plafonds.

Leuchtmittel

Modul-Anschlussleistung 0,1 W
Leuchten-Anschlussleistung 0,6 W
Bemessungstemperatur $t_a = 25\text{ °C}$
Umgebungstemperatur $t_{a,max} = 40\text{ °C}$
Bei Einbau in Dämmung $t_{a,max} = 35\text{ °C}$
Spannung 24 V = DC

Lamp

Module connected wattage 0.1 W
Luminaire connected wattage 0.6 W
Rated temperature $t_a = 25\text{ °C}$
Ambient temperature $t_{a,max} = 40\text{ °C}$
When installed in heat-insulating material $t_{a,max} = 35\text{ °C}$
Voltage 24 V = DC

Lampe

Puissance raccordée du module 0,1 W
Puissance raccordée du luminaire 0,6 W
Température de référence $t_a = 25\text{ °C}$
Température d'ambiance $t_{a,max} = 40\text{ °C}$
Installation dans un matériau d'isolation $t_{a,max} = 35\text{ °C}$
Tension 24 V = DC

33 280 K3

Modul-Bezeichnung
Farbtemperatur 3000 K
Farbwiedergabeindex CRI > 80
Modul-Lichtstrom 15 lm
Leuchten-Lichtstrom 2 lm
Leuchten-Lichtausbeute 3,3 lm/W

33 280 K3

Module designation
Colour temperature 3000 K
Colour rendering index CRI > 80
Module luminous flux 15 lm
Luminaire luminous flux 2 lm
Luminaire luminous efficiency 3,3 lm/W

33 280 K3

Désignation du module
Température de couleur 3000 K
Indice de rendu des couleurs CRI > 80
Flux lumineux du module 15 lm
Flux lumineux du luminaire 2 lm
Rendement lum. du luminaire 3,3 lm/W

33 280 K4

Modul-Bezeichnung
Farbtemperatur 4000 K
Farbwiedergabeindex CRI > 80
Modul-Lichtstrom 15 lm
Leuchten-Lichtstrom 2 lm
Leuchten-Lichtausbeute 3,3 lm/W

33 280 K4

Module designation
Colour temperature 4000 K
Colour rendering index CRI > 80
Module luminous flux 15 lm
Luminaire luminous flux 2 lm
Luminaire luminous efficiency 3,3 lm/W

33 280 K4

Désignation du module
Température de couleur 4000 K
Indice de rendu des couleurs CRI > 80
Flux lumineux du module 15 lm
Flux lumineux du luminaire 2 lm
Rendement lum. du luminaire 3,3 lm/W

Produktbeschreibung

LED-Einbauleuchte ohne Netzteil
Leuchte besteht aus Edelstahl
Werkstoff Nr. 1.4301
Sicherheitsglas weiß
Erforderliche Einbauöffnung 87 x 32 mm
Einbautiefe 60 mm
Befestigung über zwei keilförmig angebrachte, verstellbare Krallen
Anschlussleitung H05RN8-F 2 x 1[□]
Leitungslänge 3 m
Schutzklasse III ⚡
Schutzart IP 67
Staubdicht und Schutz gegen zeitweiliges Untertauchen
Schlagfestigkeit IK08
Schutz gegen mechanische Schläge < 5 Joule
⚡¹⁰ ⚡ – Sicherheitszeichen
CE – Konformitätszeichen
Gewicht: 0,3 kg
Dieses Produkt enthält Lichtquellen der Energieeffizienzklasse(n) G

Product description

Recessed LED luminaire without power supply unit
Luminaire made of stainless steel
Steel grade no 1.4301
Safety glass, white
Required recessed opening 87 x 32 mm
Recessed depth 60 mm
Fixing is achieved by using two adjustable wedge-shaped claws
Connecting cable H05RN8-F 2 x 1[□]
Cable length 3 m
Safety class III ⚡
Protection class IP 67
Dust-tight and protection against temporary immersion
Impact strength IK08
Protection against mechanical impacts < 5 joule
⚡¹⁰ ⚡ – Safety mark
CE – Conformity mark
Weight: 0.3 kg
This product contains light sources of energy efficiency class(es) G

Description du produit

Luminaire à encastrer LED sans bloc d'alimentation
Luminaire fabriqué en acier inoxydable
Matériau No. 1.4301
Verre de sécurité blanc
Réservation nécessaire 87 x 32 mm
Profondeur d'encastrement 60 mm
Fixation via deux griffes réglables en forme de clavette
Câble de raccordement H05RN8-F 2 x 1[□]
Longueur de câble 3 m
Classe de protection III ⚡
Degré de protection IP 67
Étanche à la poussière et protégé contre l'immersion momentanée
Résistance aux chocs mécaniques IK08
Protection contre les chocs mécaniques < 5 joules
⚡¹⁰ ⚡ – Sigle de sécurité
CE – Sigle de conformité
Poids: 0,3 kg
Ce produit contient des sources lumineuses de classe d'efficacité énergétique G

Lichttechnik

Leuchtdaten für das Lichttechnische Berechnungsprogramm DIALux für Außenbeleuchtung, Straßenbeleuchtung und Innenbeleuchtung, sowie Leuchtdaten im EULUMDAT- und im IES-Format finden Sie auf der BEGA Website unter www.bega.com.

Sicherheit

Für die Installation und für den Betrieb dieser Leuchte sind die nationalen Sicherheitsvorschriften zu beachten. Die Montage und Inbetriebnahme darf nur durch eine Elektrofachkraft erfolgen. Der Hersteller übernimmt keine Haftung für Schäden, die durch unsachgemäßen Einsatz oder Montage entstehen. Werden nachträglich Änderungen an der Leuchte vorgenommen, so gilt derjenige als Hersteller, der diese Änderungen vornimmt.

Bitte beachten Sie:

Die Leuchte ist nur mit einem Betriebsgerät zu betreiben, das die Anforderungen nach EN 61347-2-13 erfüllt. Die maximale Leerlaufspannung von 60 V DC muss SELV oder SELV-äquivalent entsprechen.

Montage

Der elektrische Anschluss darf nur an Sicherheitstransformatoren nach EN 61558 – Ergänzungsteil 70 465 oder 70 114 – erfolgen.

Bitte beachten Sie:

Die Leuchte ist mit einer 3 m langen Anschlussleitung H05RN8-F 2 x 1[□] ausgestattet.

Diese ist mit dem Lampengehäuse fest vergossen und kann nicht ausgetauscht werden.

Die Einbauöffnung wird durch den Anschlagrahmen des Leuchtgehäuses abgedeckt.

Die Befestigung der Leuchte erfolgt über zwei keilförmig angebrachte, verstellbare Krallen.

Einbau in massive Wände:

Hierfür steht das Einbaugehäuse – Ergänzungsteil **10 633** – zur Verfügung. Kommt dieses nicht zum Einsatz, ist eine Einbauöffnung von 87 x 32 mm mit einer Mindesttiefe von 60 mm erforderlich.

Einbau in Leichtbauwände:

Es ist eine Einbauöffnung von 87 x 32 mm mit einer Mindesttiefe von 60 mm erforderlich.

Die Krallen greifen hinter die Wandverkleidung. Die Mindeststärke der Wandverkleidung beträgt 8 mm. Bei geringerer Stärke muss die Wandverkleidung rückseitig verstärkt werden.

Die schwarze Ader ist mit dem Minuspol, die rote Ader mit dem Pluspol am Netzteil zu verbinden.

Für den elektrischen Anschluss der Leuchte ist eine 24 V Gleichspannungsquelle erforderlich – siehe Ergänzungsteile.

Bei Verwendung anderer Gleichspannungsquellen muss bauseits eine Sicherung (max. 6 A) vorgeschaltet werden. Leuchtgehäuse in die Einbauöffnung einsetzen.

Schrauben der Krallenbefestigung durch Öffnungen in der Frontplatte anziehen.

Lighting technology

Luminaire data for the DIALux lighting design program for outdoor lighting, street lighting and indoor lighting, as well as luminaire data in EULUMDAT and IES format are available on the BEGA website at www.bega.com.

Safety

The installation and operation of this luminaire are subject to national safety regulations. Installation and commissioning may only be carried out by a qualified electrician. The manufacturer accepts no liability for damage caused by improper use or installation. If subsequent modifications are made to the luminaire, the person responsible for these modifications shall be considered the manufacturer.

Please note:

The luminaire can only be operated with an operating device that fulfills the requirements according to EN 61347-2-13. The maximum idle voltage of 60 V DC must conform to SELV or SELV equivalent.

Installation

The electrical connection must only be made to safety transformers according to EN 61558 – accessory 70 465 or 70 114.

Please note:

The luminaire is delivered with a 3 m long connecting cable H05RN8-F 2 x 1[□].

This is firmly encapsulated with the lamp housing and cannot be replaced.

The recessed opening will be covered by the frame of the luminaire.

Fixing of the luminaire is achieved by using two adjustable wedge-shaped claws.

Installation into solid walls:

For this purpose installation housing

– accessory **10 633** – is available.

If installation housing 633 cannot be used a recessed opening of 87 x 32 mm is necessary to accept the luminaire housing.

Recessed depth min. 60 mm.

Installation into wall panels:

A recessed opening of 87 x 32 mm is necessary to accept the luminaire housing.

Recessed depth min. 60 mm.

The claws catch the wall panel from the back side.

Minimum thickness of the wall panel is

8 mm. If the wall panel has a thickness of less than 8 mm, the panel thickness must be reinforced from the back side.

Connect black line with negative and red line with positive terminal of the mains supply unit.

For the electrical connection of the luminaire a 24 V DC power supply is required – see accessories.

If another DC power supply is used a fuse (max. 6 A) must be installed upstream.

Push luminaire housing into recessed opening. Tighten screws in claw fastener after opening the front panel.

Technique d'éclairage

Les données des luminaires pour le programme de calcul photométrique DIALux pour l'éclairage extérieur, l'éclairage des rues et l'éclairage intérieur, de même que les données des luminaires aux formats EULUMDAT et IES figurent sur notre site BEGA www.bega.com.

Sécurité

Pour l'installation et l'utilisation de ce luminaire, respecter les normes de sécurité nationales. L'installation et la mise en service ne doivent être effectuées que par un électricien agréé. Le fabricant décline toute responsabilité pour tout dommage résultant d'une mise en œuvre ou d'une installation inappropriée du produit. Si des modifications sont apportées ultérieurement au luminaire, l'intervenant sera considéré comme étant le fabricant.

Attention :

Le luminaire ne peut fonctionner qu'avec un appareillage conforme aux exigences de la norme EN 61347-2-13. La tension à vide maximale de 60 V DC doit correspondre ou être équivalente aux exigences SELV.

Installation

Le raccordement électrique ne doit être effectué qu'avec des transformateurs de sécurité selon EN 61558

– accessoire 70 465 ou 70 114.

Attention :

Le luminaire est équipé d'un câble de raccordement 3 m H05RN8-F 2 x 1[□].

Le câble est surmoulé avec le boîtier-lampe et ne peut être remplacé.

Les bords de la réservation sont recouverts par le cadre de butée du boîtier du luminaire. La fixation du luminaire s'effectue par deux griffes réglables en forme de clavette.

Encastrement dans les murs massifs:

Pour ce type d'installation il existe le boîtier d'encastrement – accessoire **10 633** –.

Si celui-ci n'est pas utilisé une réservation de 87 x 32 mm avec une profondeur minimale de 60 mm est nécessaire.

Encastrement dans les parois creuses:

Une réservation de 87 x 32 mm avec une profondeur minimale de 60 mm est nécessaire.

Les griffes se coincent contre la paroi murale.

L'épaisseur minimale de la paroi doit être 8 mm. Si la paroi est moins épaisse elle doit être renforcée à l'arrière.

La gaine noire est à brancher au pôle négatif et la gaine rouge au pôle positif du bloc d'alimentation.

Pour le raccordement électrique du luminaire une source de tension continue de 24 V est nécessaire – voir accessoires.

En utilisant d'autres sources de tension continu un fusible (max. 6A) doit être monté en série sur le site.

Installer le boîtier dans la réservation.

Serrer les vis du système de fixation à griffes se trouvant dans les ouvertures de la plaque frontale.

Reinigung · Pflege

Nach der Montage der Leuchte ist eine Erstreinigung notwendig. Bauschmutz, Rückstände von Haftklebern, Farbspritzer und Flugrost müssen rückstandsfrei entfernt werden. Keinesfalls dürfen zur Reinigung Hochdruckreiniger und Werkzeuge aus normalem Stahl, Stahlbürsten oder Stahlwolle verwendet werden, da sich dadurch Fremdrost bildet.

Bei Anwendung von Edelstahlreinigern sind deren Gebrauchshinweise genau zu beachten. Für alle Reinigungsmittel gilt, dass sie frei von Salzsäure und Chloriden sein müssen. Wir empfehlen eine regelmäßige Reinigung der Leuchten.

Cleaning · Maintenance

After installation, the luminaire should first be cleaned. Building dust, residues from contact adhesives, paint splashes and rust film must be completely removed. Never use high pressure cleaners and cleaning implements made of normal steel, steel brushes or steel wool because they cause extraneous rust to form. When using stainless steel cleaners, please read the directions carefully. Cleaning agents containing hydrochloric acid and chlorides should never be used. We recommend cleaning the luminaires regularly.

Nettoyage · Entretien

Un premier nettoyage doit être fait dès l'installation du produit. Toutes les impuretés de chantier doivent être enlevées: salissures, laitance de ciment, colle, peinture etc. Pour le nettoyage, ne jamais utiliser de nettoyeurs haute pression et d'outils en acier normal (par exemple: brosse ou tampon métallique). En effet, le contact entre les deux aciers provoquerait un point de rouille parasite. Lors de l'utilisation de nettoyeurs spécifiques il faut suivre scrupuleusement les instructions du fabricant.

Afin d'éviter coloration, décoloration ou corrosion, il est impératif qu'aucun nettoyeur utilisé ne contienne de l'acide chlorhydrique. Nous recommandons un nettoyage régulier.

Ergänzungsteile

Netzteile für LED-Leuchten 24 V DC

Sicherheitstransformatoren nach EN 61558/VDE 0570 Teil 2-6

70 564 Netzteil für 5-15 W
70 465 Netzteil für 10-25 W
70 565 Netzteil für 20-35 W
70 566 Netzteil für 30-50 W
70 567 Netzteil für 40-75 W
70 169 Netzteil für 70-150 W
230 V ~ 50-60 Hz

71 134 Netzteil für 0-70 W
AC-Spannung: 198-264 V ~ 50-60 Hz
DC-Spannung: 176-275 V

Die Netzteile sind auch für den Betrieb mehrerer LED-Leuchten geeignet. Dabei ist darauf zu achten, dass die maximale Leistung des Netzteils nicht überschritten wird.

10 633 Einbaugehäuse

Zu den Ergänzungsteilen gibt es eine gesonderte Gebrauchsanweisung.

Accessories

Power supply unit for LED luminaires 24 V DC

Safety transformer according to EN 61558/VDE 0570 part 2-6

70 564 Power supply unit for 5-15 W
70 465 Power supply unit for 10-25 W
70 565 Power supply unit for 20-35 W
70 566 Power supply unit for 30-50 W
70 567 Power supply unit for 40-75 W
70 169 Power supply unit for 70-150 W
230 V ~ 50-60 Hz

71 134 Power supply unit for 0-70 W
AC range: AC: 198-264 V ~ 50-60 Hz
DC range: DC: 176-275 V

The power supply units are also suitable for the operation of several LED luminaires. In this case, the maximum wattage of the power supply unit must not be exceeded.

10 633 Installation housing

For the accessories a separate instructions for use can be provided upon request.

Accessoires

Boîtiers d'alimentation pour luminaires LED 24 V DC

Transformateurs de sécurité selon EN 61558/VDE 0570 partie 2-6

70 564 Boîtier d'alimentation pour 5-15 W
70 465 Boîtier d'alimentation pour 10-25 W
70 565 Boîtier d'alimentation pour 20-35 W
70 566 Boîtier d'alimentation pour 30-50 W
70 567 Boîtier d'alimentation pour 40-75 W
70 169 Boîtier d'alimentation pour 70-150 W
230 V ~ 50-60 Hz

71 134 Boîtier d'alimentation pour 0-70 W
Courant alternatif AC: 198-264 V ~ 50-60 Hz
Courant continu DC: 176-275 V

Les boîtiers d'alimentation permettent l'utilisation simultanée de plusieurs luminaires à LED. Veiller à ne pas dépasser la puissance maximale du boîtier d'alimentation.

10 633 Boîtier d'encastrement

Une fiche d'utilisation pour ces accessoires est disponible.