

BEGA

56 579 P

Pendelleuchte für die Verwendung im Innenbereich
 Pendant luminaire for indoor use
 Suspension pour utilisation à l'intérieur

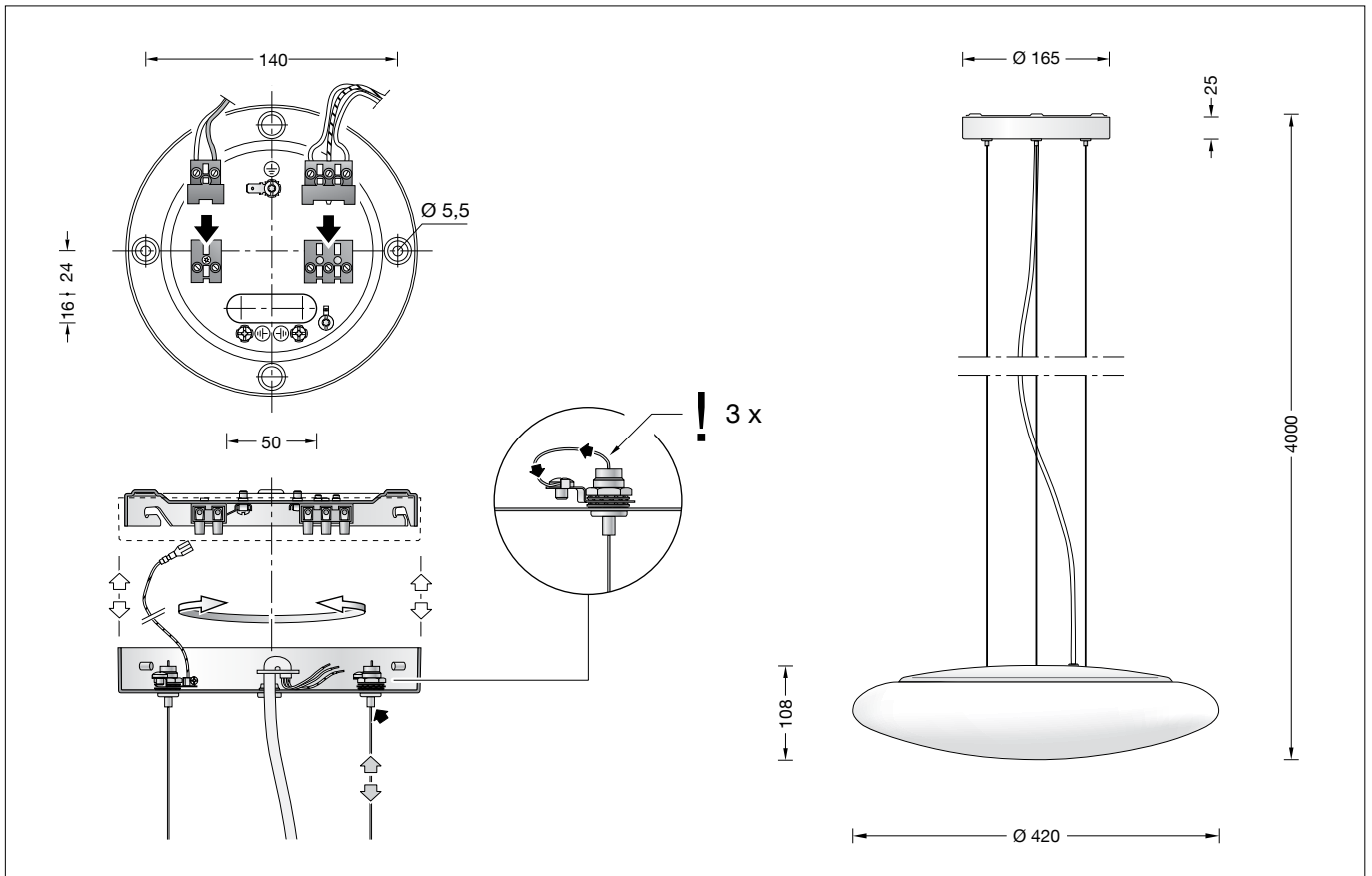

Gebrauchsanweisung

Instructions for use

Fiche d'utilisation

Anwendung

Pendelleuchte · Innenleuchte mit schlagfester Abdeckung aus Kunststoff für freistrahlenes und gleichmäßiges Licht. Leuchtgehäuse und Baldachin aus Metall mit 3 Stahlseilaufhängungen.

Application

Pendant luminaire · indoor luminaire with impact resistant synthetic diffuser for free-radiating and uniform light. Metal luminaire housing and canopy with 3 steel wire suspension.

Utilisation

Suspension · luminaire d'intérieur avec vasque synthétique antichocs pour lumière diffuse et uniforme. Armature et cache-piton métallique avec 3 suspensions par fils d'acier.

Leuchtmittel

Modul-Anschlussleistung 24,5 W
 Leuchten-Anschlussleistung 28,7 W
 Bemessungstemperatur $t_a = 25\text{ °C}$
 Umgebungstemperatur $t_{a,max} = 35\text{ °C}$

Lamp

Module connected wattage 24.5 W
 Luminaire connected wattage 28.7 W
 Rated temperature $t_a = 25\text{ °C}$
 Ambient temperature $t_{a,max} = 35\text{ °C}$

Lampe

Puissance raccordée du module 24,5 W
 Puissance raccordée du luminaire 28,7 W
 Température de référence $t_a = 25\text{ °C}$
 Température d'ambiance $t_{a,max} = 35\text{ °C}$

56 579 P K3

Modul-Bezeichnung LED-0530/930
 Farbtemperatur 3000 K
 Farbwiedergabeindex CRI > 90
 Modul-Lichtstrom 3625 lm
 Leuchten-Lichtstrom 2711 lm
 Leuchten-Lichtausbeute 94,5 lm/W

56 579 P K3

Module designation LED-0530/930
 Colour temperature 3000 K
 Colour rendering index CRI > 90
 Module luminous flux 3625 lm
 Luminaire luminous flux 2711 lm
 Luminaire luminous efficiency 94,5 lm/W

56 579 P K3

Désignation du module LED-0530/930
 Température de couleur 3000 K
 Indice de rendu des couleurs CRI > 90
 Flux lumineux du module 3625 lm
 Flux lumineux du luminaire 2711 lm
 Rendement lum. du luminaire 94,5 lm/W

56 579 P K4

Modul-Bezeichnung LED-0530/940
 Farbtemperatur 4000 K
 Farbwiedergabeindex CRI > 90
 Modul-Lichtstrom 3770 lm
 Leuchten-Lichtstrom 2820 lm
 Leuchten-Lichtausbeute 98,3 lm/W

56 579 P K4

Module designation LED-0530/940
 Colour temperature 4000 K
 Colour rendering index CRI > 90
 Module luminous flux 3770 lm
 Luminaire luminous flux 2820 lm
 Luminaire luminous efficiency 98,3 lm/W

56 579 P K4

Désignation du module LED-0530/940
 Température de couleur 4000 K
 Indice de rendu des couleurs CRI > 90
 Flux lumineux du module 3770 lm
 Flux lumineux du luminaire 2820 lm
 Rendement lum. du luminaire 98,3 lm/W

Produktbeschreibung

Leuchtgehäuse und Baldachin aus Metall,
Oberfläche Farbe weiß
Schlagfeste Abdeckung aus Kunststoff, weiß
2 Befestigungsbohrungen ø 5,5 mm
Abstand 140 mm
Leitungspendel · Mantelleitung transparent
5 x 0,75[□] · Stahlseilaufhängung
Gesamtlänge der Leuchte ca. 4000 mm
Anschlussklemme 2,5[□]
mit Steckvorrichtung
Schutzleiteranschluss
Steckvorrichtung 2-polig für digitale Steuerung
Erfüllt Flicker-Anforderungen gemäß IEEE 1789,
DIN IEC/TR 63158, DIN IEC/TR 61547-1
LED-Netzteil
220-240 V ~ 0/50-60 Hz
DC 170-280 V
DALI-steuerbar
Anzahl der DALI-Adressen: 1
Zwischen Netz- und Steuerleitungen ist eine
Basisisolierung vorhanden
BEGA Thermal Control[®]
Temporäre thermische Regulierung der
Leuchtenleistung zum Schutz temperatur-
empfindlicher Bauteile, ohne die Leuchte
abzuschalten
Schutzklasse I
☞⁰⁵ – Sicherheitszeichen
☞ – Konformitätszeichen
Gewicht: 3,7 kg
Dieses Produkt enthält Lichtquellen der
Energieeffizienzklasse(n) D

Montage

LEDs sind hochwertige elektronische Bauteile!
Bitte vermeiden Sie während der Montage oder
des Auswechselns eine direkte Berührung der
LED-Lichtaustrittsfläche mit den Händen.
Netzanschlussleitung durch das Langloch der
Montageplatte des Baldachins führen.
Montageplatte mit beiliegendem oder
geeignetem Befestigungsmaterial an Decke
montieren.
Schutzleiterverbindung an Montageplatte
herstellen und elektrischen Anschluss an
Steckbuchse vornehmen.
Zur digitalen Ansteuerung ist die Klemme
(DALI) zu verwenden.
Bei Nichtbelegung dieser Klemme wird die
Leuchte mit voller Lichtleistung betrieben.

Leuchte am Baldachin aufnehmen.
Schutzleiterverbindung zwischen Baldachin und
Montageplatte herstellen (Steckkontakt).
Steckklemmen der Leuchtenleitung mit
Steckbuchsen der Montageplatte verbinden.
Baldachin auf Montageplatte aufsetzen und
rechts herum bis zum Anschlag aufdrehen
(Bajonetverschluss).

Abdeckung des Leuchtgehäuses über die
Stahlseile nach oben schieben.
Vor dem Aufsetzen der Kunststoffabdeckung
auf das Leuchtgehäuse sicherstellen, dass
die zwei beweglichen Haltefedern in der
Rastung sitzen – Skizze (A).
Kunststoffabdeckung auf Leuchtgehäuse
aufsetzen.

WICHTIG! Die Kunststoffabdeckung ist
erst dann gegen Verdrehen gesichert, wenn
der Arretierungsbügel des Gehäuses –
Skizze (B) korrekt in der Aussparung der
Kunststoffabdeckung sitzt.
Haltefedern aus der Rastung schieben und
zurückgleiten lassen – Skizze (C).
Darauf achten, dass die Rändelschrauben
gleichmäßig am äußeren Ende der Führungsnut
positioniert sind.
Rändelschrauben handfest drehen und mit
Innensechskant festdrehen (0,8 Nm).
Die plane Fläche der Leuchtenrückseite kann
zur horizontalen Ausrichtung (Wasserwaage)
genutzt werden.
Leuchtenabdeckung an den Stahlseilen nach
unten auf das Leuchtgehäuse absenken.

Product description

Luminaire housing and canopy made of metal,
finish colour white
Impact resistant synthetic diffuser, white
2 mounting holes ø 5.5 mm
Distance apart 140 mm
Transparent flex suspension 5 x 0,75[□]
Steel wire suspension
Overall length of luminaire approx. 4000 mm
Connecting terminal 2.5[□]
with plug connection
Earth conductor connection
2-pole connection for digital control
Complies with flicker requirements in
accordance with IEEE 1789,
DIN IEC/TR 63158, DIN IEC/TR 61547-1
LED power supply unit
220-240 V ~ 0/50-60 Hz
DC 170-280 V
DALI-controllable
Number of DALI addresses: 1
Basic insulation is provided between the mains
and control cables
BEGA Thermal Control[®]
Temporary thermal regulation to protect
temperature-sensitive components without
switching off the luminaire
Safety class I
☞⁰⁵ – Safety mark
☞ – Conformity mark
Weight: 3.7 kg
This product contains light sources of energy
efficiency class(es) D

Installation

LED are high-quality electronic components!
Please avoid touching the light output opening
of the LED directly during installation or
relamping.
Lead mains supply cable through the elongated
hole of the mounting plate.
Fix mounting plate with enclosed or any other
suitable fixing material to the ceiling.
Make earth connection and electrical
connection to the plug connectors of the
mounting plate.
For digital control please use the
connecting terminal (DALI).
In case this connector is not used the luminaire
will be operated at full light output.

Lift up luminaire at the canopy end. Make earth
connection between canopy and mounting
plate (plug contact).
Connect the push terminals of the connecting
cable to the mounting plate.
Mount the canopy onto the mounting plate and
turn it clock-wise to the stop (bayonet lock).

Lift the luminaire cover up along the steel wires.
Before mounting the synthetic diffuser onto
the luminaire housing, make sure that the two
retaining springs are detented – sketch (A).
Attach the synthetic diffuser upon the luminaire
housing.

ATTENTION! Glass is not secured against
turning until the interlock bracket of the
luminaire housing – sketch (B) is in accurate
position to the cut-out of the synthetic diffuser.
Move the retaining springs out of the detent
and let them retract – sketch (C).
Make sure that the knurled-head screws are
evenly positioned at the outer end of the guide
slots.
Hand-tight the knurled-head screws and then
fix them with socket head wrench (0,8 Nm).
For horizontal adjustment make use of the
planar face of the back side of the luminaire
housing (water spirit level).
Lower luminaire cover down along the steel
wires onto the luminaire housing.

Description du produit

Corps du luminaire et cache-piton en métal,
finition couleur blanc
Vasque synthétique antichocs, blanche
2 trous de fixation ø 5,5 mm
Entraxe 140 mm
Suspension par câble transparent 5 x 0,75[□]
Suspension par filin d'acier
Longueur totale du luminaire
d'environ 4000 mm
Bornier 2,5[□] avec connecteur embrochable
Raccordement de mise à la terre
Connecteur embrochable à deux pôles pour
pilotage numérique
Conforme aux exigences en matière de Flicker
(scintillement) selon IEEE 1789,
DIN IEC/TR 63158, DIN IEC/TR 61547-1
Bloc d'alimentation LED
220-240 V ~ 0/50-60 Hz
DC 170-280 V
pour pilotage DALI
Nombre d'adresses DALI : 1
Une isolation de base est prévue entre le câble
de raccordement au réseau et le câble de
commande
BEGA Thermal Control[®]
Régulation thermique temporaire de la
puissance des luminaires pour protéger les
composants sensibles à la température, sans
pour autant éteindre les luminaires
Classe de protection I
☞⁰⁵ – Sigle de sécurité
☞ – Sigle de conformité
Poids: 3,7 kg
Ce produit contient des sources lumineuses de
classe d'efficacité énergétique D

Installation

Les LEDs sont des composants électroniques
haut de gamme! Éviter de toucher la surface de
diffusion avec les doigts lorsque vous l'installez
ou la remplacez.
Guider le câble d'alimentation dans le trou
oblong de la platine de fixation.
Installer la platine de fixation au plafond avec le
matériel de fixation fourni ou tout autre matériel
approprié.
Procéder au raccordement électrique et à la
mise à la terre dans la prise de connexion de la
platine de fixation.
Pour pilotage numérique utiliser le bornier
(DALI).
Si ce bornier n'est pas raccordé le luminaire
fonctionne sur la puissance maximale.

Enlever le luminaire au cache piton et procéder
à la connexion de la mise à la terre au
connecteur.
Raccorder les connecteurs du câble
d'alimentation à la plaque de fixation.
Poser le cache piton sur la plaque de fixation et
le tourner vers la droite jusqu'à l'arrêt (fermeture
à baïonnette)

Soulever le couvercle de l'armature du luminaire
et le décaler sur les fils d'acier vers le haut.
Veiller que les deux ressorts de fixation de
la vasque synthétique ajustables soient bien
positionnés dans les encoches – schéma (A).
Poser la vasque synthétique sur l'armature.
ATTENTION! Seul le bon positionnement de
l'étrier d'arrêt dans les encoches – schéma (B)
previent la vasque synthétique de se tondre.
Débloquer les ressorts de fixation de leur
position et les re-glisser – schéma (C).
Veiller que les vis moletées soient bien régulières
positionnées au bout de la rainure de guidage.
Serrer à la main les vis moletées avec un clé six
pans (0,8 Nm).
La surface plane du verso de l'armature du
luminaire peut-être utiliser pour équilibrer le
luminaire avec une nivelle.
Descendre le couvercle de l'armature sur le
luminaire.

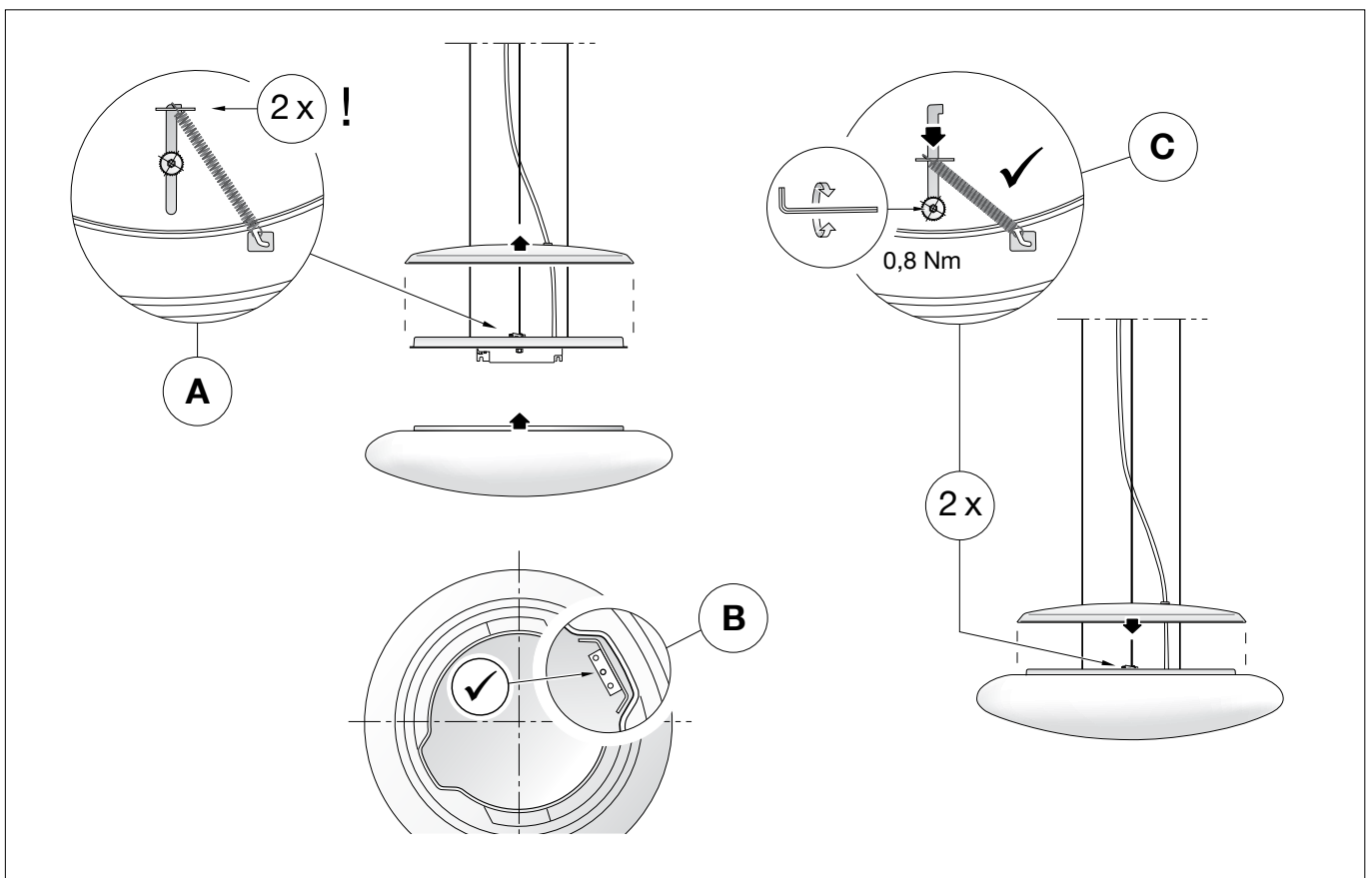

Kürzen der Stahlseile

Fixierungs-(Erdungs)schrauben an Stahlseilhaltern lösen. Stahlseillänge nach Erfordernis kürzen und gleichermaßen wieder fixieren.

Feineinstellung der Stahlseillänge

Zur präzisen Ausrichtung der Pendelleuchte Drahtseilhalter entlasten (Leuchte anheben). Mit dem Finger auf die Düse des Stahlseilhalters drücken und Stahlseillänge nach Erfordernis reduzieren oder zugeben.

Kürzen des Leitungspendels

Die Leitung darf nur oben im Baldachin gekürzt werden. Steckverbindungen der Leuchtenleitungen lösen. Zugentlaster entfernen. Leitung auf gewünschte Länge kürzen und Zugentlastung wieder herstellen. Leuchtenleitung ca. 6 cm abisolieren. Bitte berücksichtigen Sie diese 6 cm bei der gewünschten Gesamtlänge. Leitungsenden wieder an Steckverbindungen der Leuchtenleitung anschließen.

Sicherheit

Für die Installation und für den Betrieb dieser Leuchte sind die nationalen Sicherheitsvorschriften zu beachten. Die Montage und Inbetriebnahme darf nur durch eine Elektrofachkraft erfolgen. Der Hersteller übernimmt keine Haftung für Schäden, die durch unsachgemäßen Einsatz oder Montage entstehen. Werden nachträglich Änderungen an der Leuchte vorgenommen, so gilt derjenige als Hersteller, der diese Änderungen vornimmt.

Überspannungsschutz

Die in der Leuchte verbauten elektronischen Komponenten sind nach DIN EN 61547 gegen Überspannung geschützt. Um einen zusätzlichen Schutz z. B. vor Transienten etc. zu erreichen, empfehlen wir separate Überspannungsschutzkomponenten. Sie finden diese auf unserer Website unter www.bega.com.

Shortening of steel wires

Loosen fixing (earthing) screws of the steel wire fasteners. Shorten steel wire length as required and re-fix it.

Adjustment of steel wires

For exact adjustment of the pendant luminaire release the steel wire attachment (raise luminaire). Push finger onto the nozzle of the steel wire fastener and reduce or add length of steel wire as required.

Shortening of flex suspension

The flex suspension must only be shortened at the canopy end. Disconnect push terminals of luminaire wires. Remove cable strain relief. Shorten cable to the desired length and re-fix cable strain relief again. Strip cable coating approx. 6 cm. Please consider these 6 cm when cutting the cable to the required length. Reconnect push terminals to luminaire wires again.

Safety

The installation and operation of this luminaire are subject to national safety regulations. Installation and commissioning may only be carried out by a qualified electrician. The manufacturer accepts no liability for damage caused by improper use or installation. If subsequent modifications are made to the luminaire, the person responsible for these modifications shall be considered the manufacturer.

Overvoltage protection

The electronic components installed in the luminaire are protected against overvoltage in accordance with DIN EN 61547. To achieve an additional protection against e.g. transients, etc. we recommend separate overvoltage protection components. You can find them on our website at www.bega.com.

Raccourcir les fils d'acier

Dévisser les vis de fixation (mise à la terre) de leurs supports les raccourcir à souhait et les re-fixer à nouveau.

Ajuster les fils d'acier

Pour un précis alignement de la suspension soulever la un peu. Appuyer sur le tuyau fileté de l'attache des fils et équilibrer la suspension.

Raccourcir le câble de suspension

Le câble ne peut être raccourci qu'en haut dans le cache-piton. Déconnecter les bornes fiche de connexion. Débloquer le câble, raccourcir le câble à la longueur souhaité et le bloquer. Considérer 6 cm supplémentaires à dénuder. Refixer les fils dans les bornes fiche de connexion.

Sécurité

Pour l'installation et l'utilisation de ce luminaire, respecter les normes de sécurité nationales. L'installation et la mise en service ne doivent être effectuées que par un électricien agréé. Le fabricant décline toute responsabilité pour tout dommage résultant d'une mise en œuvre ou d'une installation inappropriée du produit. Si des modifications sont apportées ultérieurement au luminaire, l'intervenant sera considéré comme étant le fabricant.

Protection contre les surtensions

Les composants électroniques installés dans le luminaire sont protégés contre la surtension conformément à la norme DIN EN 61547. Pour obtenir une protection supplémentaire contre la surtension, les tensions transitoires etc., nous proposons des composants de protection séparés. Vous les trouverez sur notre site web www.bega.com.

Reinigung · Pflege

Leuchte regelmäßig mit lösungsmittelfreien Reinigungsmitteln von Schmutz säubern.

Cleaning · Maintenance

Clean luminaire regularly with solvent-free cleansers from dirt.

Nettoyage · Entretien approprié

Nettoyer régulièrement le luminaire et débarrasser le de la saleté. N'utiliser que des produits d'entretien ne contenant pas de solvant.

Austausch des LED-Moduls

Die Bezeichnung des LED-Moduls ist auf einem Etikett in der Leuchte vermerkt. BEGA Ersatzmodule entsprechen in Lichtfarbe und Lichtleistung den ursprünglich verbauten Modulen. Der Austausch kann mit handelsüblichem Werkzeug durch qualifizierte Personen erfolgen. Anlage spannungsfrei schalten und Leuchte öffnen. Bitte beachten Sie die Montageanleitung des LED-Moduls. Eine defekte Leuchtenabdeckung muss ersetzt werden. Leuchte schließen.

Replacing the LED module

The designation of the LED module is noted on a label in the luminaire. The light colour and light output of BEGA replacement modules correspond to those of the modules originally fitted. The module can be replaced by qualified persons using standard tools. Disconnect the system and open the luminaire. Please follow the installation instructions for the LED module. Defective luminaire cover must be replaced. Close the luminaire.

Remplacement du module LED

La désignation du module LED est inscrite sur une étiquette apposée sur le luminaire. Les modules de rechange BEGA correspondent aux modules d'origine en termes de couleur de lumière et de flux lumineux. Le module LED peut être remplacé par une personne qualifiée à l'aide d'outils disponibles dans le commerce. Travailler hors tension et ouvrir le luminaire. Respecter la fiche d'utilisation du module LED. Une vasque défectueuse doit être remplacé. Fermer le luminaire.

Ersatzteile

Kunststoffabdeckung	15 000 406
LED-Netzteil	DEV-0365/700
LED-Modul 3000 K	LED-0530/930
LED-Modul 4000 K	LED-0530/940

Spares

Synthetic cover	15 000 406
LED power supply unit	DEV-0365/700
LED module 3000 K	LED-0530/930
LED module 4000 K	LED-0530/940

Pièces de rechange

Cache synthétique	15 000 406
Bloc d'alimentation LED	DEV-0365/700
Module LED 3000 K	LED-0530/930
Module LED 4000 K	LED-0530/940