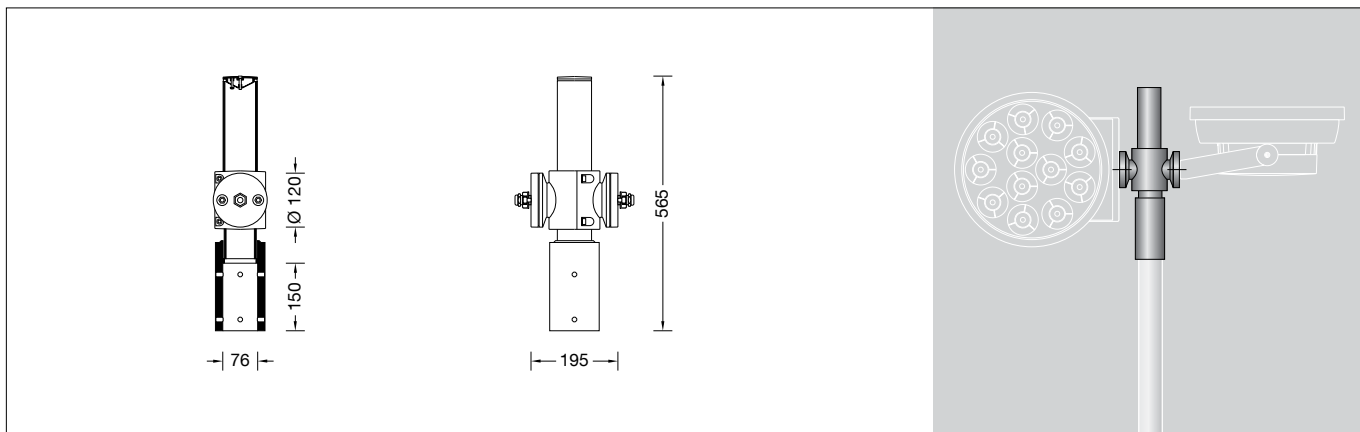

BEGA**70 762**

Mastaufsatz
Pole top attachment
Rehausse

**Gebrauchsanweisung****Instructions for use****Fiche d'utilisation****Anwendung**

Mastaufsatz für die Montage von zwei Hochleistungscheinwerfern auf einem Stahlmast.

Application

Pole top attachment for the installation of two high-performance floodlights onto a steel pole.

Utilisation

Rehausse pour le montage de deux projecteurs ultra puissants sur un mât en acier.

Produktbeschreibung

Mastaufsatz besteht aus Aluminiumguss, Aluminium und Edelstahl
Befestigung auf einem Stahlmast mit Mastzopf \varnothing 76 mm, Einstecktiefe 150 mm
Scheinwerferbefestigung auf einem drehbaren Klemmteller mit zwei M8-Schrauben, Abstand 80 mm und G $\frac{1}{2}$ Gewindestutzen mit U-Scheibe und Mutter
1 Leitungsverschraubung für Scheinwerferanschlussleitung von \varnothing 8–11 mm
CE – Konformitätszeichen
Windangriffsfläche: 0,06 m²
Gewicht: 6,6 kg

Product description

Pole top attachment made of aluminium alloy, aluminium and stainless steel
Installation on a steel pole with pole top \varnothing 76 mm
Slip fitter insert depth 150 mm
Fixing of floodlight on a rotatable clamping plate with 2 screws M8, 80 mm spacing and G $\frac{1}{2}$ threaded connector end with washer and nut
1 screw cable gland for floodlight connecting cable from \varnothing 8–11 mm
CE – Conformity mark
Wind catching area: 0.06 m²
Weight: 6.6 kg

Description du produit

Rehausse fabriqué en fonderie d'alu, aluminium et acier inoxydable
Fixation sur un mât en acier inoxydable avec tête de mât \varnothing 76 mm
Profondeur d'embout 150 mm
Fixation du projecteur sur un disque de serrage avec 2 vis M8, entraxe 80 mm et raccord fileté G $\frac{1}{2}$ avec écrou et presse-étoupe
1 presse-étoupe pour câble de projecteur de \varnothing 8–11 mm
CE – Sigle de conformité
Prise au vent : 0,06 m²
Poids: 6,6 kg

Sicherheit

Der Hersteller übernimmt keine Haftung für Schäden, die durch unsachgemäßen Einsatz oder Montage entstehen.
Werden nachträglich Änderungen an dem Ergänzungsteil vorgenommen, so gilt derjenige als Hersteller, der diese Änderungen vornimmt.

Safety indices

The manufacturer is then discharged from liability when damage is caused by improper use or installation.
If any accessory is subsequently modified, the persons responsible for the modification shall be considered as manufacturer.

Sécurité

Le fabricant décline toute responsabilité résultant d'une mise en œuvre ou d'une installation inappropriée du produit.
Si des modifications sont apportées ultérieurement à l'accessoire, l'intervenant sera considéré comme étant le fabricant.

Montage

Leitungsverschraubung und G $\frac{1}{2}$ Mutter mit U-Scheibe von der Rohrschelle demontieren.
Klemmteller abnehmen und unter den Scheinwerferbügel montieren.
Schraubenverbindung 2 x M8 fest anziehen.
Anzugsdrehmoment = 12 Nm.
Scheinwerferanschlussleitung H07RN-F 3G1,5 durch den Mastaufsatz bis in die Öffnung der entsprechenden Rohrschellen führen. Für den Scheinwerferanschluss eine freie Leitungslänge von ca. 1,5 m vorsehen.
Rohrschellen über die Scheinwerferleitung führen und mit dem Mastaufsatz fest verschrauben.
Anzugsdrehmoment = 12 Nm.
Scheinwerfer mit Klemmteller über den G $\frac{1}{2}$ Gewindestutzen führen, ausrichten und mit U-Scheibe und G $\frac{1}{2}$ Mutter befestigen.
Anzugsdrehmoment = 80 Nm.
Leitungsverschraubung montieren und Scheinwerferanschluss vornehmen.
Scheinwerferanschlussleitung in den Mastzopf einführen und Mastaufsatz mit Scheinwerfer auf Mastzopf aufsetzen, ausrichten und mit den seitlichen Innensechskantschrauben M10 befestigen.
Anzugsdrehmoment = 24 Nm.
Scheinwerferanschlussleitung bis auf die Höhe der Masttür kürzen, abisolieren und Aderendhülsen aufkrümmen.
Die Scheinwerferleitung darf nur in einem Anschlusskasten entsprechender Schutzart und Schutzklasse angeklemt werden.

Installation

Disassemble screw cable gland and G $\frac{1}{2}$ nut with washer from the pipe clamp.
Remove clamping plate and fix under floodlight bracket.
Tighten screw connection 2 x M8 firmly.
Torque = 12 Nm.
Lead floodlight connecting cable H07RN-F 3G1,5 through the pole top into the openings of the corresponding pipe clamps.
For the floodlight connection a free cable length of 1.5 m must be provided.
Lead pipe clamp over the floodlight connecting cable and firmly bolt together with the pole top.
Torque = 12 Nm.
Place floodlight with clamping plate over the G $\frac{1}{2}$ threaded connector end, align and fix with washer and G $\frac{1}{2}$ nut.
Torque = 80 Nm.
Assemble screw cable gland and connect floodlight.
Lead floodlight connecting cable into the pole top and place pole top attachment with floodlight onto the pole, align and fix with lateral hexagon socket head screw M10.
Torque = 24 Nm.
Shorten the floodlight connecting cable up to the level of the access door, strip lines and crimp on conductor sleeves.
The floodlight connecting cable must only be connected in a connection box with corresponding protection class and safety class.

Installation

Démonter le raccord fileté et l'écrou G1/2 avec rondelle du collier.
Retirer le disque de serrage et installer sous l'étrier du projecteur.
Serrer fermement le vissage 2 x M 8.
Moment de serrage = 12 Nm.
Faire passer le câble de raccordement du projecteur H07RN-F 3G1,5 par le rehausse jusqu'au l'ouverture correspondante des colliers.
Pour le raccordement du projecteur il faut prévoir une longueur de câble disponible d'environ 1,5 m.
Guider les colliers sur le câble de raccordement du projecteur et visser fermement avec le rehausse.
Moment de serrage = 12 Nm.
Guider le projecteur avec le disque de serrage sur le raccord fileté G1/2, ajuster et fixer avec la rondelle et l'écrou G1/2.
Moment de serrage = 80 Nm.
Monter le presse-étoupe et procéder au raccordement électrique du projecteur.
Faire passer le câble du projecteur dans la tête du mât et placer le rehausse avec le projecteur sur la tête du mat, ajuster et fixer avec les vis latérales à six pans creux M10.
Moment de serrage = 24 Nm.
Raccourcir le câble du projecteur à la hauteur de la porte du mât, dénuder et sertir les extrémités des fils.
Le câble du projecteur ne doit être raccordé que dans une boîte de connexion dont le degré et la classe de protection sont appropriés.

Ergänzungsteile

71 147 Anschlusskasten IP 54 für Mast $\varnothing > 110$ mm
2 Neozed-Sicherungen 6 A
2 Eingänge für Kabel 5 x 10 \square
2 Ausgänge für Leitung 4 x 2,5 \square

Es gibt dazu eine gesonderte Gebrauchsanweisung.

Accessories

71 147 Cable box IP 54 for pole $\varnothing > 110$ mm
2 fuses Neozed 6 A
2 inputs for cable 5 x 10 \square
2 outputs for cable 4 x 2,5 \square

A separate instructions for use can be provided upon request.

Accessoires

71 147 Boîte de connexion IP 54 pour mât $\varnothing > 110$ mm
2 fusibles neozed 6 A
2 entrées pour câble 5 x 10 \square
2 sorties pour câble 4 x 2,5 \square

Une fiche d'utilisation pour ce boîtier est disponible.