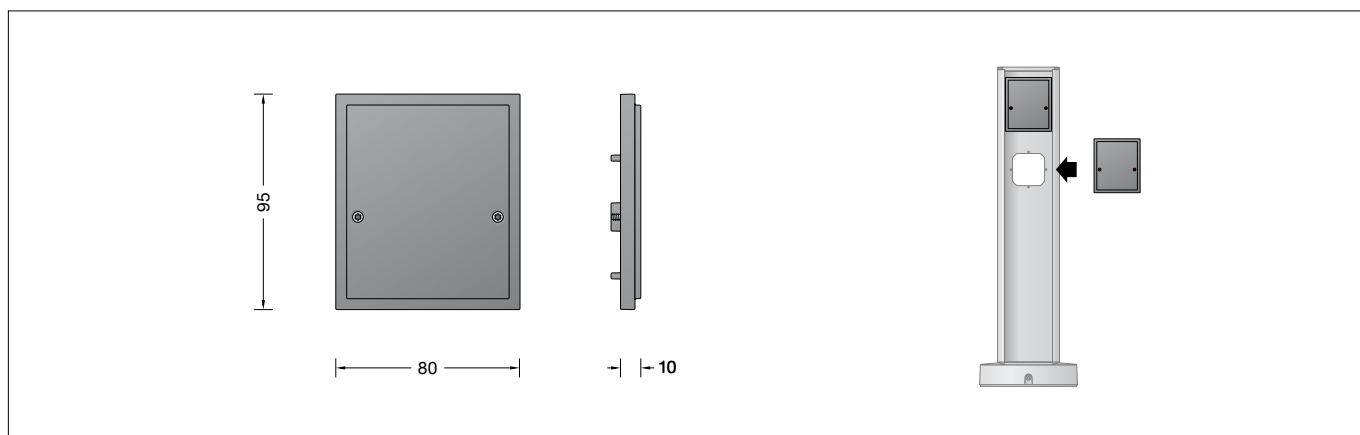

BEGA**71 257**

Blindabdeckung
Blind cover
Obturateur borgne

**Gebrauchsanweisung****Instructions for use****Fiche d'utilisation****Anwendung**

Blindabdeckung für Anschlussäulen ohne Installationseinsätze.
Die Blindabdeckung dient dem fachgerechten Verschluss nichtbelegter Einbauöffnungen bei den Anschlussäulen 71 230 und 71 255.

Application

Blind cover for connecting pillars without installation inserts.
The blind cover is used for proper locking of unoccupied recessed openings with the connecting pillars 71 230 and 71 255.

Utilisation

Obturateur borgne pour bornes d'alimentation sans équipements électriques.
L'obturateur borgne sert à fermer correctement les réservations inoccupées sur les bornes d'alimentation 71 230 et 71 255.

Produktbeschreibung

Blindabdeckung besteht aus Aluminiumguss
2 Befestigungsschrauben aus Edelstahl
Werkstoff Nr. 1.4301 · Torxantrieb T10
Silikondichtung
0,3 m Schutzleiterader 0,75 mm²
CE – Konformitätszeichen
Gewicht: 0,1 kg

Product description

The blind cover is made of cast aluminium
2 mounting screws made of stainless steel material no. 1.4301 · Torx driver T10
Silicone gasket
0.3 m protective earth conductor 0.75 mm²
CE – Conformity mark
Weight: 0.1 kg

Description du produit

L'obturateur borgne est en fonte d'aluminium
2 vis de fixation en acier inoxydable
Matériau n° 1.4301 · Couple de serrage T10
joint silicone
0,3 m conducteur de la mise à la terre 0,75 mm²
CE – Sigle de conformité
Poids: 0,1 kg

Montage

Die grün-gelbe Schutzleiterader durch die nicht belegte Einbauöffnung der Anschlussäule führen und an der mit PE gekennzeichneten Steckklemme anschließen.
Blindadeckung auf die Einbauöffnung setzen und beide Befestigungsschrauben (Torxantrieb T10) gleichmäßig fest anziehen.

Installation

Guide the green-yellow protective earth conductor through the unoccupied recessed opening of the connecting pillar and connect it with the plug-in terminal marked with PE.
Place the blind cover onto the recessed opening and tighten both mounting screws (Torx driver T10) equally.

Installation

Faire passer le conducteur de la mise à la terre jaune-vert dans la réservation inoccupée de la borne d'alimentation et le raccorder à la borne repérée avec PE.
Mettre en place l'obturateur borgne sur l'ouverture et serrer uniformément les deux vis de fixation (couple de serrage T10).

Ersatzteile

Dichtung

Spare

Gasket

Pièces de rechange

Joint

83001403

83001403

83001403