

**BEGA****84 074**

Gartenleuchte



Projekt · Referenznummer

Datum

## Produktdatenblatt

### Anwendung

Abgeblendete Gartenleuchte aus Kupfer mit mundgeblasenem Kristallblasenglas. Das Licht wird durch den Dachreflektor voll abgeschirmt und breitstreuend nach unten gerichtet. Für eine wirkungsvolle Beleuchtung von Wegen, Sitzplätzen und Beeten in Gartenanlagen.

### Dark Sky

Das Licht dieser Leuchte wird gleichmäßig und hocheffizient auf die zu beleuchtende Fläche gerichtet. Weniger als 1 % des Leuchtenlichtstroms wird in den oberen Halbraum der Leuchte emittiert.

### Produktbeschreibung

Leuchte besteht aus Kupfer und Edelstahl  
Fußplatte aus Bronzeguss  
Kristallblasenglas mit Gewinde  
Silikondichtung  
Leuchte mit Montageplatte zum Aufschrauben auf ein Fundament oder auf ein Erdstück  
Montageplatte mit 3 Befestigungsbohrungen  $\varnothing 8,5 \text{ mm}$  · Teilkreis  $\varnothing 100 \text{ mm}$   
Montagebügel mit Anschlusskasten und 3-poliger Klemme 4<sup>□</sup>  
zum Anschluss der Kabel max.  $3 \times 2,5^{\square}$   
Fassung E 27  
Schutzklasse I  
Schutzart IP 64  
Staubdicht und Schutz gegen Spritzwasser  
 – Sicherheitszeichen  
**CE** – Konformitätszeichen  
Gewicht: 7,8 kg

### Leuchtmittel

Leuchte mit Schraubsockel E 27  
Lampenleistung max. 60 W  
Dieses Produkt enthält eine Lichtquelle der Energieeffizienzklasse E

Mitgeliefertes Leuchtmittel

BEGA LED-Lampe **13584**

LED Retrofit 7 W · 805 lm · 3000 K

Leuchtenbetriebswirkungsgrad: 44 %

Für diese Leuchte sind weitere BEGA LED-Leuchtmittel erhältlich:

**13586** LED 7 W · 805 lm · 3000 K  
dimmbar

Ausführliche technische und lichttechnische Daten zu den Leuchtmitteln entnehmen Sie bitte den Datenblättern auf unserer Website.

### Lichtstromanteile

Lichtstromanteil oberer Halbraum	0,5 %
Lichtstromanteil unterer Halbraum	99,5 %

BUG-Rating nach IES TM-15-07:  
0–1–0

CEN Flux Code nach EN 13032-2:  
44–79–96–100–44

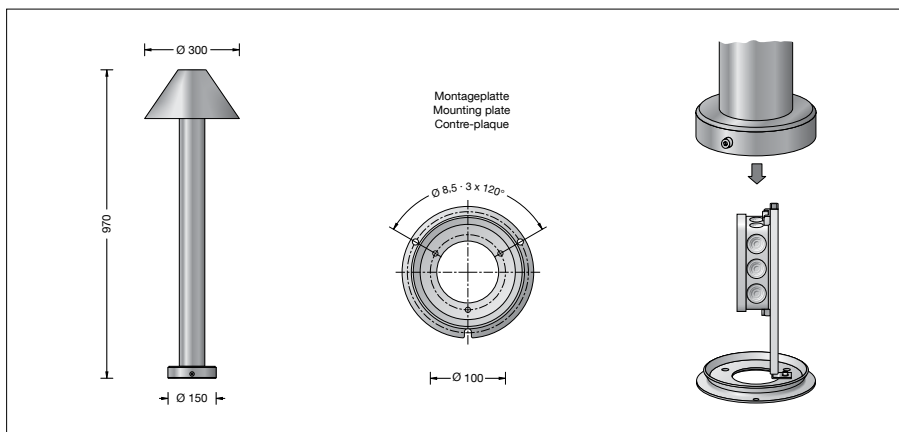

### Bronze

Die aus Bronzeguss hergestellten Teile werden mit der natürlichen Gussoberfläche geliefert. Unter dem Einfluss der Witterung bildet sich im Laufe der Zeit die so charakteristisch natürliche Patina.

### Kupfer

Die aus Massiv-Kupfer hergestellten Teile werden in der natürlichen Farbe des Kupfers geliefert. Unter dem Einfluss der Witterung bildet sich im Laufe der Zeit die so charakteristisch natürliche Patina.

### Ergänzungsteil

**70895** Erdstück mit Befestigungsflansch aus feuerverzinktem Stahl. Gesamtlänge 400 mm. 3 Befestigungsschrauben M8 aus Edelstahl. Teilkreis  $\varnothing 100 \text{ mm}$ .

Es gibt dazu eine gesonderte Gebrauchsanweisung.