

**BEGA****99 458**

Pendelleuchte für Spannseilanlagen  
 Pendant luminaire for catenary systems  
 Suspension pour installation sur caténares

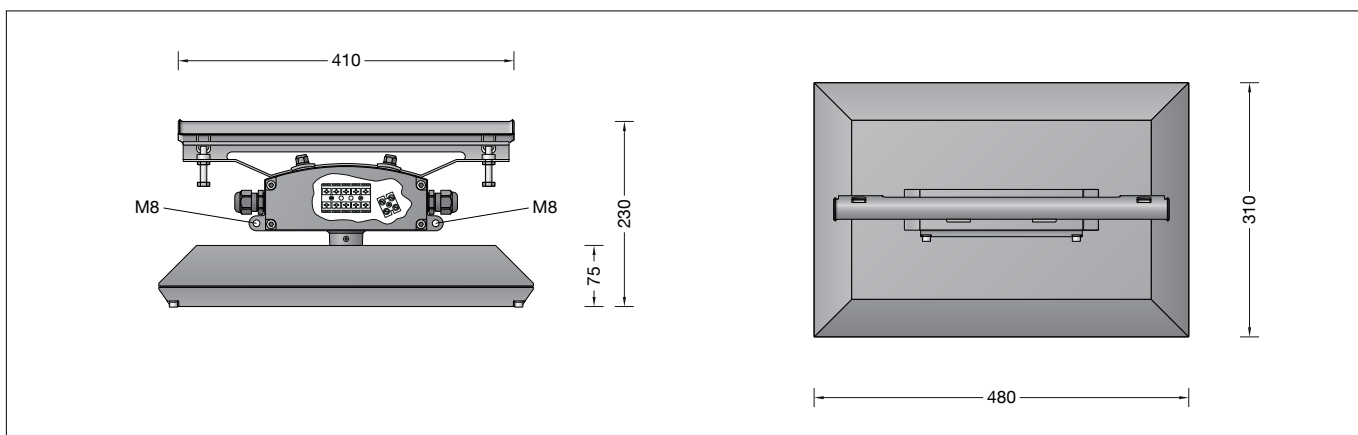

IP 66

**Gebrauchsanweisung****Instructions for use****Fiche d'utilisation****Anwendung**

Pendelleuchte mit symmetrisch-bandförmiger Lichtstärkeverteilung für den Einsatz in Spannseilanlagen.  
 Die Lichtstärkeverteilung eignet sich besonders für die Beleuchtung von Straßen nach DIN EN 13201.  
 Die Seilaufhängung der Leuchte eignet sich für Queraufhängungs- und Längskettensysteme.

**Application**

Pendant luminaire with symmetrical flat beam light distribution for use with catenary systems. Their light distribution is especially suitable for illuminating streets according to DIN EN 13201.  
 The cable hanger system of the luminaire is suitable for transverse suspension systems and longitudinal chain systems.

**Utilisation**

Suspension à répartition symétrique-elliptique à utiliser suspendu sur un câble.  
 La répartition lumineuse est particulièrement adaptée à l'éclairage des rues selon la norme DIN EN 13201.  
 La fixation du luminaire est parfaitement adaptée aux systèmes de câbles tendus.

**Dark Sky**

Das Licht dieser Leuchte wird gleichmäßig und hocheffizient auf die zu beleuchtende Fläche gerichtet. Es wird kein Licht in den oberen Halbraum der Leuchte emittiert.

**Dark Sky**

The light of this luminaire is directed evenly and highly efficiently onto the surface to be illuminated. No light is emitted into the upper half-space of the luminaire.

**Dark Sky**

La lumière de ce luminaire est orientée de manière uniforme et très efficace sur la surface à éclairer. Il n'y a aucune émission de lumière dans le demi espace au-dessus du luminaire.

**Leuchtmittel**

|                            |                             |
|----------------------------|-----------------------------|
| Modul-Anschlussleistung    | 31,2 W                      |
| Leuchten-Anschlussleistung | 34,6 W                      |
| Bemessungstemperatur       | $t_a = 25 \text{ °C}$       |
| Umgebungstemperatur        | $t_{a,max} = 60 \text{ °C}$ |

**Lamp**

|                             |                             |
|-----------------------------|-----------------------------|
| Module connected wattage    | 31.2 W                      |
| Luminaire connected wattage | 34.6 W                      |
| Rated temperature           | $t_a = 25 \text{ °C}$       |
| Ambient temperature         | $t_{a,max} = 60 \text{ °C}$ |

**Lampe**

|                                  |                             |
|----------------------------------|-----------------------------|
| Puissance raccordée du module    | 31,2 W                      |
| Puissance raccordée du luminaire | 34,6 W                      |
| Température de référence         | $t_a = 25 \text{ °C}$       |
| Température d'ambiance           | $t_{a,max} = 60 \text{ °C}$ |

**99 458 K4**

|                        |                 |
|------------------------|-----------------|
| Modul-Bezeichnung      | 4x LED-0363/840 |
| Farbtemperatur         | 4000 K          |
| Farbwiedergabeindex    | CRI > 80        |
| Modul-Lichtstrom       | 6180 lm         |
| Leuchten-Lichtstrom    | 5173 lm         |
| Leuchten-Lichtausbeute | 149,5 lm/W      |

**99 458 K4**

|                               |                 |
|-------------------------------|-----------------|
| Module designation            | 4x LED-0363/840 |
| Colour temperature            | 4000 K          |
| Colour rendering index        | CRI > 80        |
| Module luminous flux          | 6180 lm         |
| Luminaire luminous flux       | 5173 lm         |
| Luminaire luminous efficiency | 149,5 lm/W      |

**99 458 K4**

|                              |                 |
|------------------------------|-----------------|
| Désignation du module        | 4x LED-0363/840 |
| Température de couleur       | 4000 K          |
| Indice de rendu des couleurs | CRI > 80        |
| Flux lumineux du module      | 6180 lm         |
| Flux lumineux du luminaire   | 5173 lm         |
| Rendement lum. du luminaire  | 149,5 lm/W      |

**99 458 K3**

|                        |                 |
|------------------------|-----------------|
| Modul-Bezeichnung      | 4x LED-0363/830 |
| Farbtemperatur         | 3000 K          |
| Farbwiedergabeindex    | CRI > 80        |
| Modul-Lichtstrom       | 6020 lm         |
| Leuchten-Lichtstrom    | 5039 lm         |
| Leuchten-Lichtausbeute | 145,6 lm/W      |

**99 458 K3**

|                               |                 |
|-------------------------------|-----------------|
| Module designation            | 4x LED-0363/830 |
| Colour temperature            | 3000 K          |
| Colour rendering index        | CRI > 80        |
| Module luminous flux          | 6020 lm         |
| Luminaire luminous flux       | 5039 lm         |
| Luminaire luminous efficiency | 145,6 lm/W      |

**99 458 K3**

|                              |                 |
|------------------------------|-----------------|
| Désignation du module        | 4x LED-0363/830 |
| Température de couleur       | 3000 K          |
| Indice de rendu des couleurs | CRI > 80        |
| Flux lumineux du module      | 6020 lm         |
| Flux lumineux du luminaire   | 5039 lm         |
| Rendement lum. du luminaire  | 145,6 lm/W      |

**Sicherheit**

Für die Installation und für den Betrieb dieser Leuchte sind die nationalen Sicherheitsvorschriften zu beachten. Die Montage und Inbetriebnahme darf nur durch eine Elektrofachkraft erfolgen. Der Hersteller übernimmt keine Haftung für Schäden, die durch unsachgemäßen Einsatz oder Montage entstehen. Werden nachträglich Änderungen an der Leuchte vorgenommen, so gilt derjenige als Hersteller, der diese Änderungen vornimmt.

**Safety**

The installation and operation of this luminaire are subject to national safety regulations. Installation and commissioning may only be carried out by a qualified electrician. The manufacturer accepts no liability for damage caused by improper use or installation. If subsequent modifications are made to the luminaire, the person responsible for these modifications shall be considered the manufacturer.

**Sécurité**

Pour l'installation et l'utilisation de ce luminaire, respecter les normes de sécurité nationales. L'installation et la mise en service ne doivent être effectuées que par un électricien agréé. Le fabricant décline toute responsabilité pour tout dommage résultant d'une mise en œuvre ou d'une installation inappropriée du produit. Si des modifications sont apportées ultérieurement au luminaire, l'intervenant sera considéré comme étant le fabricant.



## Überspannungsschutz

Die in der Leuchte verbauten elektronischen Komponenten sind nach DIN EN 61547 gegen Überspannung geschützt.

Um einen zusätzlichen Schutz z. B. vor Transienten etc. zu erreichen, empfehlen wir separate Überspannungsschutzkomponenten. Sie finden diese auf unserer Website unter [www.bega.com](http://www.bega.com).

Den optimalen Schutz aller in den Leuchten verbauten elektronischen Komponenten erreichen Sie durch die Verwendung von prellfreien Schaltkontakten wie einem elektronischen Relais (solid-state-relais), z. B. BEGA 71 320.

## Produktbeschreibung

Leuchte besteht aus Aluminiumguss, Aluminium und Edelstahl  
Beschichtungstechnologie BEGA Unidure®  
Sicherheitsglas entspiegelt  
Silikondichtung  
Reflektor aus eloxiertem Reinstaluminium  
Seilaufhänger für Spannsel von ø 5 mm bis ø 12 mm mit Aufhängebügel und Seilklemme  
Druckschrauben M8 und Kontermuttern aus Edelstahl – Werkstoff Nr. 1.4301  
Horizontal stufenlos um ± 5° einstellbar  
Vertikal stufenlos um 360° einstellbar  
4 Bohrungen mit Gewinde M8 für die Aufnahme von Abspannvorrichtungen  
Anschlusskasten mit Leitungseinführungen zum Durchverdrahten der Anschlussleitung ø 10-14 mm max. 5 × 2,5<sup>□</sup>  
BEGA Ultimate Driver®  
Erfüllt Flicker-Anforderungen gemäß IEEE 1789, DIN IEC/TR 63158, DIN IEC/TR 61547-1  
LED-Netzteil  
220-240 V ~ 0/50-60 Hz  
DC 176-264 V  
DALI-steuerbar  
Anzahl der DALI-Adressen: 1  
Zwischen Netz- und Steuerleitungen ist eine Basisisolierung vorhanden  
BEGA Thermal Control®  
Temporäre thermische Regulierung der Leuchtenleistung zum Schutz temperatur-empfindlicher Bauteile, ohne die Leuchte abzuschalten  
Schutzklasse I  
Schutzart IP 66  
Staubdicht und Schutz gegen starkes Strahlwasser  
Schlagfestigkeit IK08  
Schutz gegen mechanische Schläge < 5 Joule  
 – Sicherheitszeichen  
 – Konformitätszeichen  
Windangriffsfläche: 0,065 m<sup>2</sup>  
Gewicht: 8,2 kg  
Dieses Produkt enthält Lichtquellen der Energieeffizienzklasse(n) C



## Overvoltage protection

The electronic components installed in the luminaire are protected against overvoltage in accordance with DIN EN 61547.

To achieve an additional protection against e. g. transients, etc. we recommend separate overvoltage protection components. You can find them on our website at [www.bega.com](http://www.bega.com).

The ideal protection of all electronic components installed in the luminaires is achieved by using bounce-free switching contacts such as an electronic relay (solid-state relay), e.g. BEGA 71 320.

## Product description



Luminaire made of aluminium alloy, aluminium and stainless steel  
BEGA Unidure® coating technology  
Safety glass, antireflection-coated  
Silicone gasket  
Reflector made of pure anodised aluminium  
Cable hanger for tension cable of ø 5 mm to ø 12 mm with suspending bracket and cable clamp  
Thrust screws M8 and lock nuts are made of stainless steel – grade No 1.4301  
Horizontal infinitely adjustable ± 5°  
Vertical infinitely adjustable 360°  
4 drilled holes with thread M8 to which tension cables preventing pendulum movement can be fixed  
Connection box with cable entries for through-wiring of mains supply cable ø 10-14 mm max. 5 × 2,5<sup>□</sup>  
BEGA Ultimate Driver®  
Complies with flicker requirements in accordance with IEEE 1789, DIN IEC/TR 63158, DIN IEC/TR 61547-1  
LED power supply unit  
220-240 V ~ 0/50-60 Hz  
DC 176-264 V  
DALI-controllable  
Number of DALI addresses: 1  
Basic insulation is provided between the mains and control cables  
BEGA Thermal Control®  
Temporary thermal regulation to protect temperature-sensitive components without switching off the luminaire  
Safety class I  
Protection class IP 66  
Dust-tight and protection against strong water jets  
Impact strength IK08  
Protection against mechanical impacts < 5 joule  
 – Safety mark  
 – Conformity mark  
Wind catching area: 0.065 m<sup>2</sup>  
Weight: 8.2 kg  
This product contains light sources of energy efficiency class(es) C

## Protection contre les surtensions

Les composants électroniques installés dans le luminaire sont protégés contre la surtension conformément à la norme DIN EN 61547. Pour obtenir une protection supplémentaire contre la surtension, les tensions transitoires etc., nous proposons des composants de protection séparés. Vous les trouverez sur notre site web [www.bega.com](http://www.bega.com).

Pour garantir la protection optimale de tous les composants électroniques installés dans les luminaires, il faut utiliser des contacts de commutation sans rebond tel qu'un relais électronique, (solid-state-relais) par ex. BEGA 71 320.

## Description du produit

Luminaire fabriqué en fonderie d'aluminium, aluminium et acier inoxydable  
Technologie de revêtement BEGA Unidure®  
Verre de sécurité antireflet  
Joint silicone  
Réflecteur en aluminium pur anodisé  
Boîtier de suspension pour câble de diamètre 5 mm à 12 mm avec étrier de suspension serre-câble  
Vis de blocage M8 et écrous de serrage en acier inoxydable – Matériau Nr. 14301  
Réglage horizontal sans palier ± 5°  
Réglage vertical sans palier 360°  
4 trous avec filetage M8 pour la fixation de haubans contre le balancement  
Boîte de connexion avec entrées de câble pour branchement en dérivation pour câble de raccordement ø 10-14 mm max. 5 × 2,5<sup>□</sup>  
BEGA Ultimate Driver®  
Conforme aux exigences en matière de Flicker (scintillement) selon IEEE 1789, DIN IEC/TR 63158, DIN IEC/TR 61547-1  
Bloc d'alimentation LED  
220-240 V ~ 0/50-60 Hz  
DC 176-264 V  
pour pilotage DALI  
Nombre d'adresses DALI : 1  
Une isolation de base est prévue entre le câble de raccordement au réseau et le câble de commande  
BEGA Thermal Control®  
Régulation thermique temporaire de la puissance des luminaires pour protéger les composants sensibles à la température, sans pour autant éteindre les luminaires  
Classe de protection I  
Degré de protection IP 66  
Étanche à la poussière et protégé contre les jets d'eau puissants  
Résistance aux chocs mécaniques IK08  
Protection contre les chocs mécaniques < 5 joules  
 – Sigle de sécurité  
 – Sigle de conformité  
Prise au vent : 0,065 m<sup>2</sup>  
Poids : 8,2 kg  
Ce produit contient des sources lumineuses de classe d'efficacité énergétique C

## Montage

Seilaufhänger mit Leuchte auf das Spannseil setzen. Einheit axial ausrichten.  
Seilklemme mit Druckschrauben M8 fest mit dem Spannseil verbinden. Druckschrauben mit Kontermuttern sichern.  
Zur Durchverdrahtung der Netzanschlussleitung ist die Blindverschraubung durch die beiliegende Leitungsvererschraubung zu ersetzen.  
Anschlusskasten öffnen und Freileitungen in Anschlusskasten einführen.  
Schutzleiterverbindung herstellen und elektrischen Anschluss an Klemmleiste vornehmen.  
Zur digitalen Ansteuerung ist die Klemme DA, DA zu verwenden.  
Bei Nichtbelegung dieser Klemme wird die Leuchte mit voller Lichtleistung betrieben.  
Leitungsvererschraubungen fest anziehen.  
Wird keine Durchverdrahtung vorgenommen, muss eine Leitungsvererschraubung mit beiliegendem Blindstopfen verschlossen werden. Anschlusskasten schließen.  
Dabei auf richtigen Sitz der Dichtung achten.  
Schrauben gleichmäßig fest anziehen.  
Wenn das Tragseil nicht waagrecht gespannt ist, so kann die Leuchte über die Schraubenverbindung an der Anschlussdose in eine waagerechte Brennlage gebracht werden.  
Verstellbereich  $\pm 5^\circ$ .

## Bitte beachten Sie:

Den im Leuchtengehäuse befindlichen Trockenmittelbeutel nicht entfernen.  
Er dient zur Aufnahme von Restfeuchtigkeit.

## Austausch des LED-Moduls

Die Bezeichnung des LED-Moduls ist auf der Unterseite des jeweiligen LED-Moduls vermerkt.  
BEGA Ersatzmodule entsprechen in Lichtfarbe und Lichtleistung den ursprünglich verbauten Modulen.  
Der Austausch kann mit handelsüblichem Werkzeug durch qualifizierte Personen erfolgen.  
Anlage spannungsfrei schalten und Leuchte öffnen.  
Bitte beachten Sie die Montageanleitung des LED-Moduls.  
Dichtungen der Leuchte überprüfen, ggf. ersetzen. Ein defektes Glas muss ersetzt werden. Leuchte schließen.

## Installation

Place cable hanger with luminaire onto the tension cable. Align unit axially.  
Make tight connection between cable clamp with thrust screws M8 and tension cable. Secure thrust screw with lock nut.  
For through-wiring of the mains supply cable the dummy screw gland must be replaced with enclosed screw cable gland.  
Open the connection box and lead free line ends into connection box.  
Make earth conductor connection und electrical connection to connecting terminal.  
For digital control please use the connecting terminal DA, DA.  
In case this connector is not used the luminaire will be operated at full light output.  
Tighten screw cable glands firmly.  
When no through wiring is done, one screw cable gland must be closed with the enclosed dummy plug. Close the connection box.  
Make sure that the gasket is positioned correctly.  
Tighten screws evenly.  
In case the supporting cable is not stretched in a horizontal position it is possible to bring the luminaire in a horizontal burning position by adjusting the screw joint at the junction box.  
Adjustable range  $\pm 5^\circ$ .

## Please note:

Do not remove the desiccant bag from the luminaire housing.  
It is needed to remove residual moisture.

## Replacing the LED module

The designation of the LED module is noted on the underside of the specific LED module.  
The light colour and light output of BEGA replacement modules correspond to those of the modules originally fitted.  
The module can be replaced by qualified persons using standard tools.  
Disconnect the system and open the luminaire.  
Please follow the installation instructions for the LED module.  
Inspect and, if necessary, replace the luminaire gaskets.  
Defective glass must be replaced.  
Close the luminaire.

## Installation

Installer le boîtier de suspension avec le luminaire sur le câble tendu.  
Régler l'axe de l'installation. Verrouiller le système sur le câble avec les vis de blocage M8. Sécuriser les vis de blocage avec les contre écrous.  
Pour le branchement en dérivation du câble de raccordement la vis aveugle doit être remplacée par un presse-étoupe fourni.  
Ouvrir la boîte de connexion et introduire les fils dans la boîte de connexion. Mettre à la terre et procéder au raccordement électrique sur le bornier.  
Pour le pilotage numérique utiliser le bornier DA, DA.  
Si ce bornier n'est pas raccordé le luminaire fonctionne sur la puissance maximale.  
Bien serrer les presse-étoupes.  
Dans le cas où un branchement en dérivation n'est pas effectué, l'un des presse-étoupes doit être fermé avec le bouchon fourni.  
Fermer la boîte de connexion.  
Veiller au bon emplacement du joint.  
Serrer fermement et régulièrement les vis.  
Dans le cas où le câble porteur n'est pas tendu horizontalement, le luminaire peut être réglé en position de fonctionnement horizontal avec le vissage de la boîte de raccordement.  
Plage de réglage:  $\pm 5^\circ$ .

## Attention :

Ne pas retirer le sachet de dessiccant présent dans l'armature du luminaire.  
Il sert à absorber l'humidité résiduelle.

## Remplacement du module LED

La désignation du module LED est inscrite sur le dessous de chaque module LED.  
Les modules de rechange BEGA correspondent aux modules d'origine en termes de couleur de lumière et de flux lumineux. Le module LED peut être remplacé par une personne qualifiée à l'aide d'outils disponibles dans le commerce.  
Travailler hors tension et ouvrir le luminaire.  
Respecter la fiche d'utilisation du module LED.  
Vérifier et remplacer les joints du luminaire le cas échéant.  
Un verre endommagé doit être remplacé.  
Fermer le luminaire.

## Ersatzteile

|                        |              |
|------------------------|--------------|
| LED-Netzteil           | DEV-0270/700 |
| LED-Modul 3000 K       | LED-0363/830 |
| LED-Modul 4000 K       | LED-0363/840 |
| Reflektor              | 76001 172    |
| Dichtung Gehäuse       | 83 001 401   |
| Dichtung Anschlussdose | 83 002 009   |

## Spare

|                       |              |
|-----------------------|--------------|
| LED power supply unit | DEV-0270/700 |
| LED module 3000 K     | LED-0363/830 |
| LED module 4000 K     | LED-0363/840 |
| Reflector             | 76001 172    |
| Gasket housing        | 83 001 401   |
| Gasket connection box | 83 002 009   |

## Pièces de rechange

|                             |              |
|-----------------------------|--------------|
| Bloc d'alimentation LED     | DEV-0270/700 |
| Module LED 3000 K           | LED-0363/830 |
| Module LED 4000 K           | LED-0363/840 |
| Réflecteur                  | 76001 172    |
| Joint du boîtier            | 83 001 401   |
| Joint boîte de raccordement | 83 002 009   |